

# Çok-Fonksiyonlu Dikiş Makinesi

Montaj Talimatı-Lütfen ileride başvurmak üzere saklayın

590

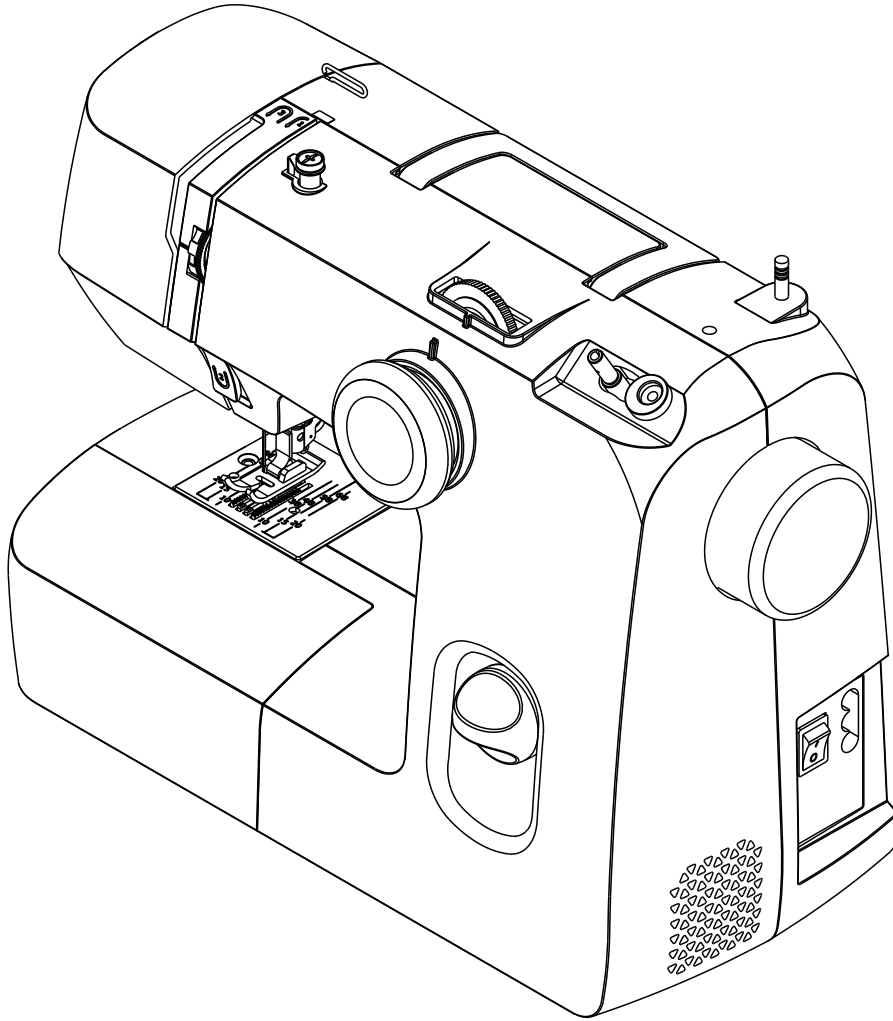

# Moonstar®

**Önemli: Dikişten önce, aşağıdaki talimatları tam olarak öğrenmelisiniz.**



**Not**

Nasıl iplik geçirilir? Lütfen Sayfa 9-11'e bakın.  
Bobin nasıl sarılır? Lütfen Sayfa 8'e bakın.

Kadran 360° dönmeyi tekrarlayamaz

Dikiş seçiciyi saat yönünün tersine döndürmeye devam edemezsiniz, ancak kadran "1" konumundayken dönüş yönünün tersine çevirebilirsiniz.

Dikiş seçiciyi saat yönünde döndürmeye devam edemezsiniz, ancak kadran "S" konumundayken dönüş yönünün tersine çevirebilirsiniz.

**Önemli-Lütfen montaja başlamadan önce talimatları tamamen okuyun.**



# Önemli Güvenlik Talimatları

**Önemli-Lütfen montaja başlamadan önce talimatları tamamen okuyun.**

Elektrikli bir cihaz kullanırken, aşağıdakiler de dahil olmak üzere temel güvenlik önlemlerine her zaman uyulmalıdır.

Bu dikiş makinesini kullanmadan önce tüm talimatları okuyun.

## TEHLİKE--Elektrik çarpması riskini azaltmak için:

1. Oyuncak olarak kullanılmasına izin vermeyin. Bu dikiş makinesi çocuklar tarafından veya çocukların yakınında kullanılırken çok dikkatli olunmalıdır.
2. Bu cihaz, 8 yaş ve üzeri çocuklar ve fiziksel, duyuşsal veya zihinsel yetenekleri kısıtlı veya deneyim ve bilgi eksikliği olan kişiler tarafından, cihazın güvenli bir şekilde kullanılmasına ilişkin gözetim veya talimat verildiyse ve ilgili tehlikeleri anladıysa kullanılabilir. Çocuklar cihazla oynamamalıdır. Temizlik ve kullanıcı bakımı gözetimsiz çocuklar tarafından yapılmamalıdır.
3. Bu dikiş makinesini yalnızca bu kılavuzda tanımlanan kullanım amacı için kullanın. Bu kılavuzda yer alan yalnızca üretici tarafından önerilen ek parçaları kullanın.
4. Kablosu veya fişi hasarlıysa, düzgün çalışmıyorsa, düşmüşse, hasar görmüşse veya suya düşmüşse bu dikiş makinesini asla çalıştırmayın. Dikiş makinesini inceleme, onarım, elektriksel veya mekanik ayar için en yakın yetkili satıcıya veya servise götürün.
5. Hava delikleri tıkalıyken dikiş makinesini asla çalıştırmayın. Dikiş makinesinin havalandırma deliklerini ve ayak pedalını tiftik, toz ve gevşek kumaş birikiminden uzak tutun.
6. Herhangi bir deliğe asla herhangi bir nesne düşürmeyin veya sokmayın.
7. Açık havada kullanmayın.
8. Aerosol (sprey) ürünlerin kullanıldığı veya oksijen uygulanan yerlerde çalıştırmayın.
9. Bağlantıyı kesmek için anahtarı kapalı ("O") konumuna getirin, ardından fişi prizden çekin.
10. Kablodan çekerek fişten çekmeyin. Fişten çıkarmak için kablodan değil fişten tutun.
11. Parmaklarınızı tüm hareketli parçalardan uzak tutun. Dikiş makinesi iğnesinin çevresinde özel dikkat edilmesi gereklidir.
12. İğnenin kırılmasına neden olabileceğinden asla hasarlı bir iğne plakası ile dikiş yapmayın.
13. Bükülmüş iğneleri kullanmayın.
14. Dikiş yaparken kumaşı çekmeyin veya itmeyin. İğnenin yönünü değiştirerek kırılmasına neden olabilir.
15. İğneye iplik takmak, iğneyi değiştirmek, bobine iplik takmak veya baskı ayağını değiştirmek gibi iğle alanında herhangi bir ayarlama yaparken dikiş makinesini kapatın ("O").
16. Kapakları çıkarırken, yağlarken veya kullanım kılavuzunda belirtilen diğer kullanıcı bakım ayarlarını yaparken dikiş makinesini daima elektrik prizinden çıkarın.
17. Yaralanmayı önlemek için aşağıdakilere dikkat edin:  
--gözetimsiz bırakırken cihazı kapatın veya fişini çekin;  
--bakım yapmadan önce cihazın fişini çekin.

**DİKKAT--** Hareketli parçalar-Yaralanma riskini azaltmak için, bakım yapmadan önce kapatın. Makineyi çalıştırmadan önce kapağı kapatın.

## BU TALİMATLARI KAYDEDİN

Bu ürün ev kullanımı veya eşdeğeri içindir.

**Bu cihaz, aşağıdakileri kapsayan EMC Yönergesi 2014/30/EU ile uyumludur.**



Lütfen imha edildiğinde, bu ürünün elektrikli/elektronik ürünlerle ilgili Ulusal mevzuata uygun olarak güvenli bir şekilde geri dönüştürülmesi gerektiğini unutmayın. Şüphenez varsa, rehberlik için lütfen satıcınızla iletişime geçin.

# İçindekiler

Makinenizi tanıyın	
Parça Adları.....	2
Aksesuarlar.....	2
Dikiş Hazırlık	
Makineyi güç kaynağına bağlama.....	3
Ters dikiş kolu.....	3
Dikiş tablası.....	4
Baskı ayağı kolu.....	4
Baskı ayağının değiştirilmesi .....	5
İğnenin değiştirilmesi.....	6
İplik ve iğne çizelgesi.....	7
Dikiş seçici ve gösterge.....	7
Bobin sarma.....	8
Üst ipliğin takılması.....	9
Üst ipliğin takılması (Çift iğne).....	10
Bobin kutusuna iplik geçirme.....	11
Bobin ipliğinin çekilmesi.....	12
Dikiş kılavuz çizgisi.....	12
İplik gerginliği .....	13
Temel dikiş	
Dikişin seçilmesi.....	14
Dikiş yönlerini değiştirme.....	15
Ters dikiş.....	15
Temel Z-dikişi.....	16
Dikişi bitirme .....	17
Yardımcı Dikiş	
Overlok dikişleri.....	18
Üç-noktalı Z-dikişi.....	19
Gizli dikiş.....	20
Dekoratif dikiş.....	21
İliklerin dikilmesi.....	22-24
Makinenizin Bakımı	
Çağanozun temizlenmesi.....	25-26
Dişlilerin temizlenmesi.....	26
Makinenin yağlanması.....	27
Sorun giderme.....	28
Teknik özellikler.....	29

# Makinenizi tanıyın

## Parça Adları

- 1 Ters dikiş kolu
- 2 Güç anahtarı
- 3 Makine soketi
- 4 Volan
- 5 Bobin sarıcı durdurucu
- 6 Bobin sarıcı mili
- 7 Makara pimi
- 8 Taşıma kolu
- 9 Dikiş uzunluğu ayarlayıcı
- 10 İplik kılavuzu
- 11 Bobin sarıcı iplik kılavuzu
- 12 Horoz kolu
- 13 İplik gerginliği kadranı
- 14 Alın kapağı
- 15 Dikiş tablası & aksesuar kutusu
- 16 Dikiş seçici kadranı
- 17 İplik kesici
- 18 Baskı ayağı kolu
- 19 Baskı ayağı tutucu
- 20 İğne plakası
- 21 Kör kenar kılavuzu
- 22 Keleççe vidası
- 23 Pedal
- 24 Makine fişi
- 25 Güç kaynağı fişi

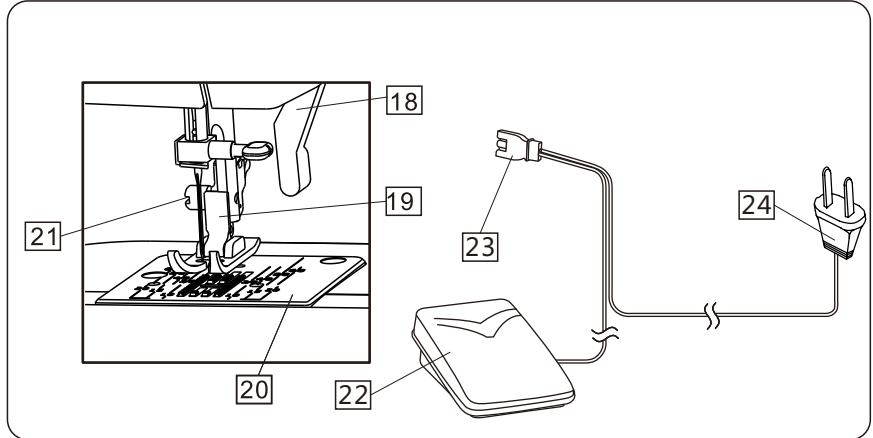
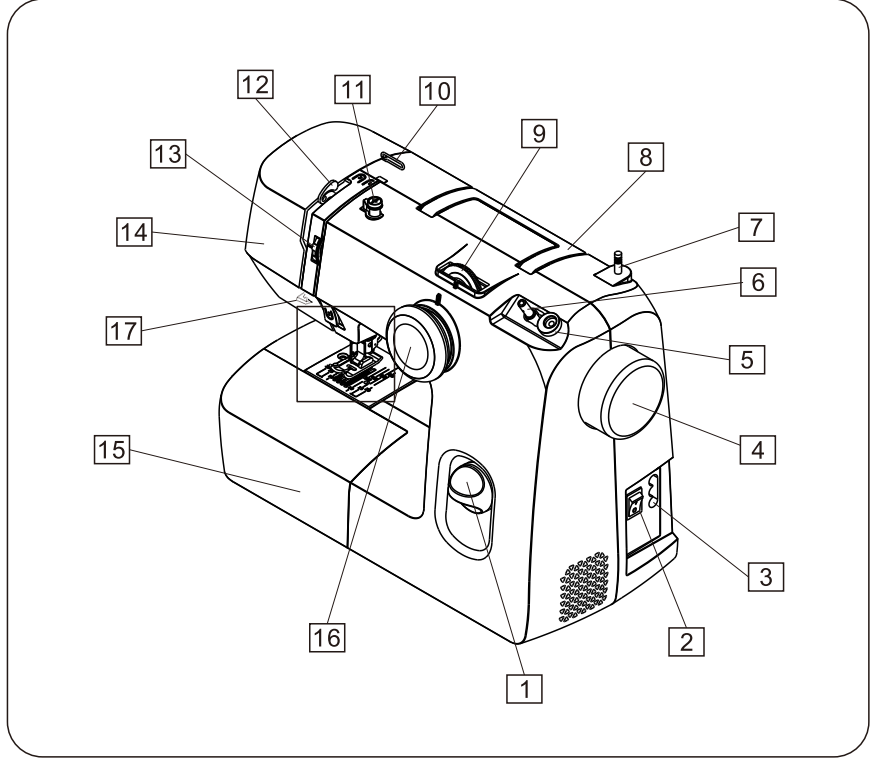

## Aksesuarlar

- (A) Bobin 3 adet
- (B) Sökme aleti/Fırça
- (C) İlik ayağı
- (D) İğne seti
- (E) Keçe ped
- (F) Çift iğne (isteğe bağlı)
- (G) Yardımcı makara pimi (isteğe bağlı)

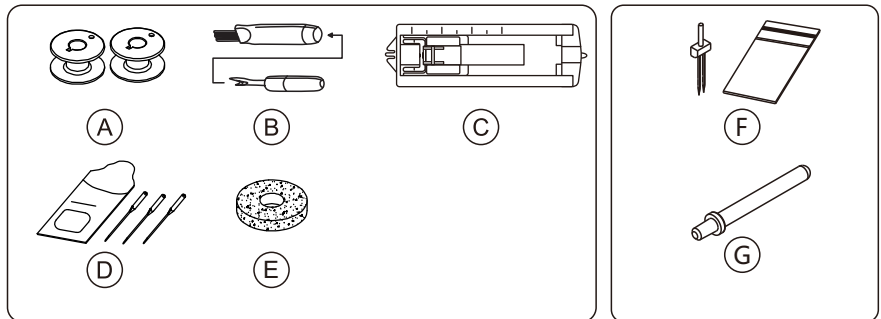

# Dikiş Hazırlık

## Makineyi güç kaynağına bağlama



### Not:

-Lütfen kullanmadan önce önemli güvenlik talimatlarını okuyun.  
-Şebekeye bağlamadan önce, arka panelde gösterilen nominal voltajın şebeke gerilim kaynağıyla eşleştiğinden emin olun.

a: Güç Anahtarını [2] kapatın.

b: Makine Fişini [23] Makine Soketine [3] takın.

c: Güç Kaynağı Fişini [24] Duvar prizine takın.

d: Gücü açmak için Güç Anahtarını [2] açın ve dikiş ışığı da otomatik olarak yanacaktır.

**DİKKAT:** Parmaklarınızın iğne ve baskı ayağı alanından uzak olduğundan emin olun ve dikiş makinesini otomatik olarak başlatacak şekilde yanlılıkla Pedala [22] basmayın.

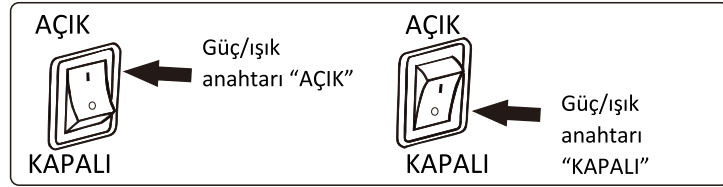
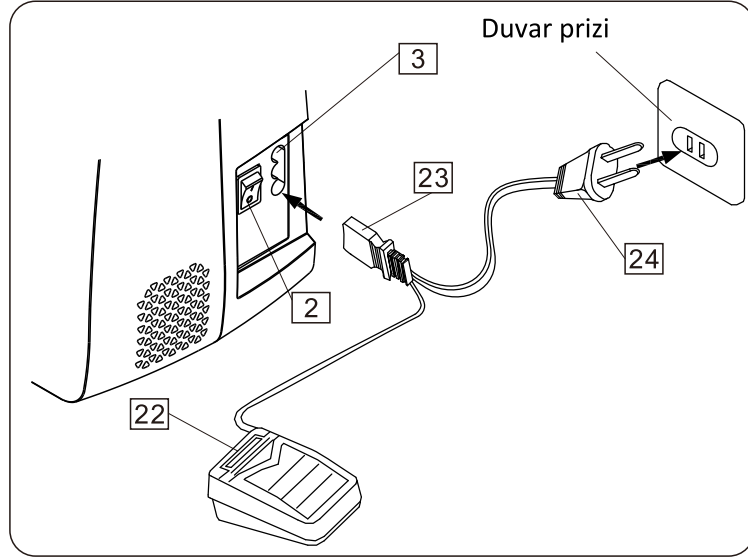

## Ters dikiş kolu

Ters dikişi başlatmak için Ters Dikiş Koluna [1] basın.

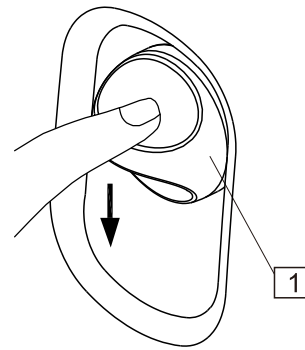

# Dikiş Hazırlık

## Dikiş tablası

### Yardımcı fonksiyon

Dikiş Tablası **15** ilave dikiş yüzeyi sağlar ve serbest kol dikişi için kolayca çıkarılabilir. Serbest kol dikişi, bir giysi üzerinde pantolon paçalarının ve kollarının kenarı gibi boru şeklindeki ve ulaşılması zor alanların dikilmesinde kullanılır.

- Çıkarmak için dikiş tablasının ucundan tutun ve dikiş makinesinden çekin.
- Tekrar yerleştirmek için dikiş tablasını makineye oturuncaya kadar itin.

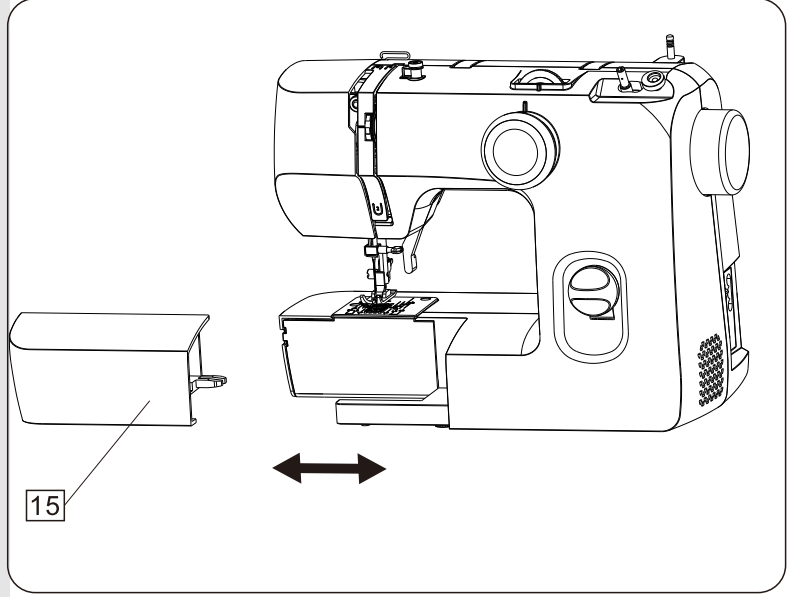

### Aksesuar saklama

Dikiş aksesuarları Dikiş Tablasının **15** içinde rahatlıkla saklanır.

## Baskı ayağı kolu

Baskı Ayağı Kolu **18** baskı ayağını kaldırır ve indirir.

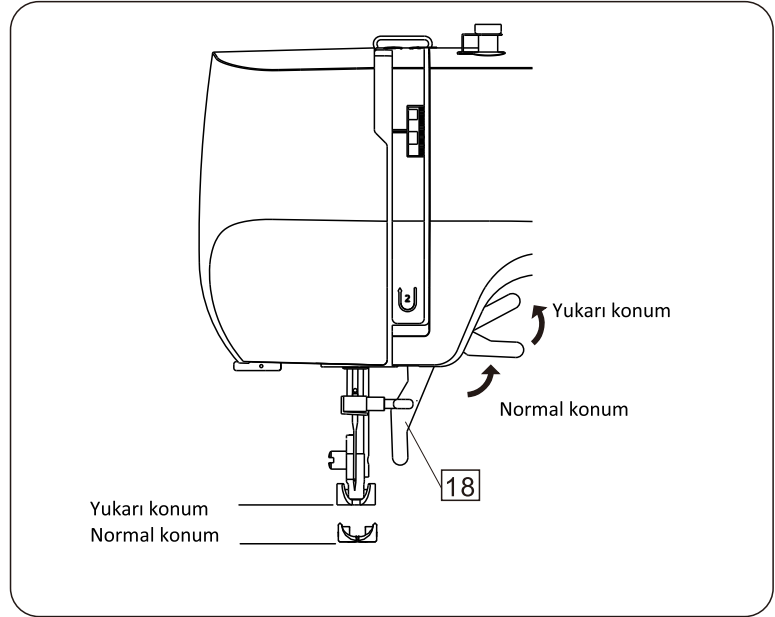



# Dikiş Hazırlık

## İğnenin değiştirilmesi



### Not:

İğneyi değiştirirken Güç Anahtarının [2] kapalı olduğundan emin olun.

- [29] İğne sıkma vidası
- [30] İğne kelepçesi
- [31] Düz taraf

a: Volanı [4] saat yönünün tersine kendinize doğru döndürerek ve Baskı Ayağı kolunu [18] indirerek iğneyi [25] en yüksek konuma kaldırın. İğne Sıkma Vidasını [29] saat yönünün tersine çevirerek gevşetin. İğneyi [25], İğne Kelepçesinden [30] çıkarın. Düz Tarafı [31] arkaya gelecek şekilde İğne Kelepçesine [30] yeni bir iğne takın. Daha sonra İğne Sıkma Vidasını [29] sıkın.

b: Bir iğnenin bükülüp bükülmediğini kontrol etmek için. İğnenin Düz Tarafını [31] düz bir şeyin (örneğin iğle plakası veya cam) üzerine yerleştirin. İğne ile düz yüzey arasındaki boşluk tutarlı olmalıdır. Asla bükülmüş veya kör bir iğne kullanmayın.

c: aşağıdaki durumlarda iğneyi değiştirin:

- Kırık
- Körelmiş
- Nokta hasarlı



### Not:

Baskı ayağının altına bir kumaş parçası yerleştirmek ve baskı ayağını indirmek, iğneyi değiştirmeyi kolaylaştırır ve iğnenin iğne plakası yuvasına düşmesini engeller.

Sıkıca sıkın, ancak aşırı sıkmayın.

Düzgün bir dikiş için iğnenin daima düz ve keskin olması gerekir.

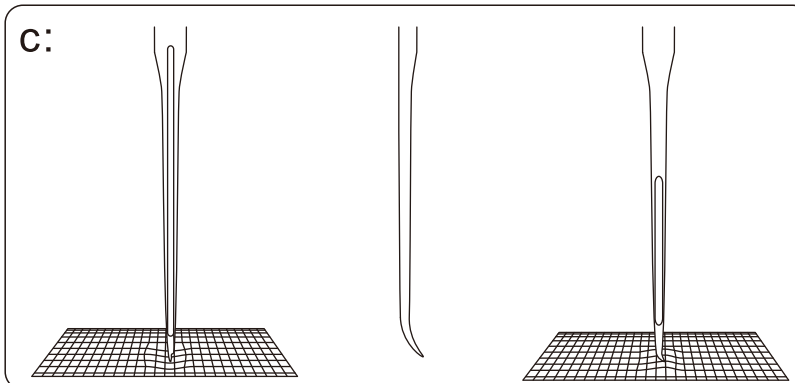
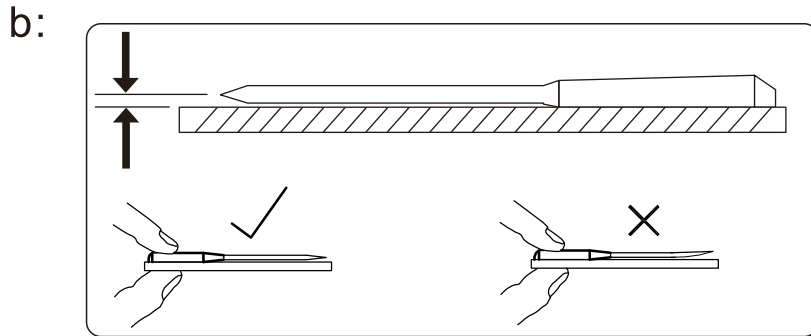
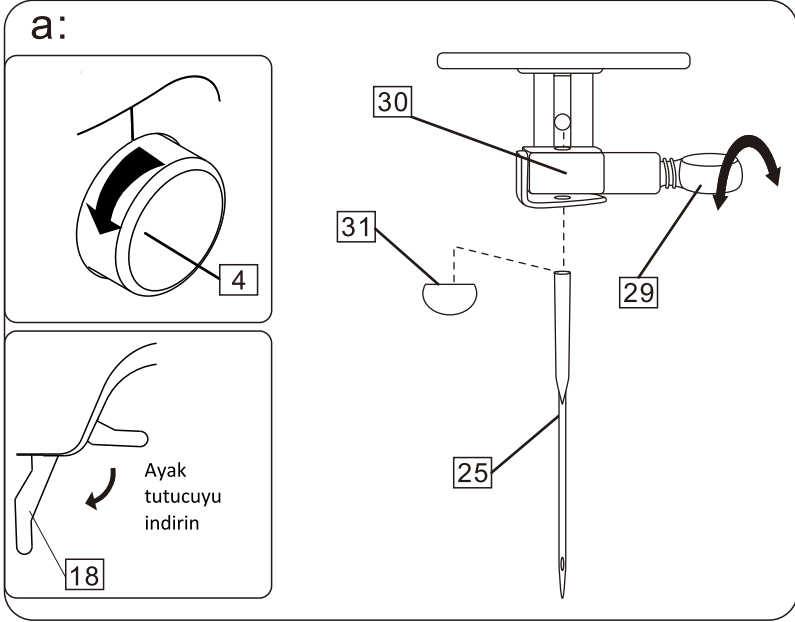
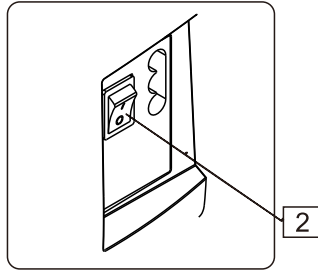

# Dikiş Hazırlık

## İplik ve İğne Çizelgesi



### Not:

Asla bükülmüş veya kör bir iğne kullanmayın.

Standart iğnelerin kullanılması. İğnenizin boyutu ipliğin boyutuna uygun olmalı ve her ikisi de kumaş türü ve ağırlığına uygun olmalıdır.

Normal dikiş için bobinde makinenin üst kısmındakiyle aynı boyut ve türde iplik kullanılmalıdır.

	Kumaş	İplik	İğne Boyutu
İnce kumaş	İpek, vual, patiska, organze, jorjet, çözümlü kumaş	80 ila 100 ince ipek iplik 80 ila 100 ince pamuk iplik 80 ila 100 ince sentetik pamuk kaplı polyester	9(65) veya 11(75)
Orta kumaş	Keten, pamuklu ürünler, pike, serj, çift örgü kumaş, ince pamuklu ürünler	50 ipek iplik 50 ila 80 pamuk iplik 50 ila 80 sentetik pamuk kaplı polyester	11(75) veya 14(90)
Kalın kumaş	Kot, drill, gabardin, kaplamalı kumaş, yün, kanvas	40 ipek iplik 40 ila 50 pamuk iplik 40 ila 50 sentetik pamuk kaplı polyester.	14(90) veya 16(100)

## Dikiş seçici ve gösterge

Bir dikiş seçmek için, iğnenin kumaşın en yüksek konumunda olduğundan emin olun.

Gerekli dikiş sembollerle gösterilene kadar Dikiş Seçici kadranını **16** çevirin.



### Not:

Kadran 360° dönmeyi tekrarlayamaz, Lütfen okla gösterilen konumda ters çevirin.

Lütfen kalibrasyon kuyruklarını ve deseni çevrimiçi tutun.

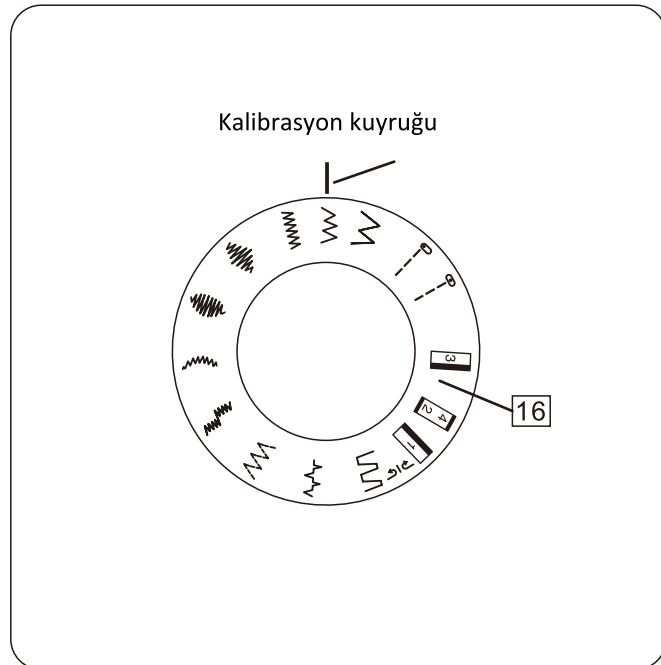

# Dikiş Hazırlık

## Bobin sarma

a: Makara Pimi **7**, ipliği makineye beslemek amacıyla iplik makarasını tutmak için kullanılır. Kullanmak için, makara pimini dışarı çekin ve iplik makarasını onun üzerine yerleştirin. Saklamak için, iplik makarasını çıkarın ve geri itin.

b: İplik makarasını makara piminin üzerine yerleştirin.

İpliği makaradan çekin ve İplik kılavuzunun **10** ve Bobin sarıcı İplik kılavuzunun **11** etrafından geçirin.

c: İpliği Bobindeki (A) deliklerden birinden içeriden dışarıya doğru geçirin.

İpliği boş bobinin etrafına saat yönünde elle birkaç kez sarın.

d: Bobini (A), Bobin Sarma Miline **6** yerleştirin ve bobin sarma konumuna doğru sağa doğru itin.

e: Güç anahtarını açın. Pedala **22** yavaşça basın, bobin dolduğunda sarmayı durduracaktır.



### Not:

Bobin sarma milini sola doğru itmeyi ve ardından bobine dışarı çekmeyi unutmayın.

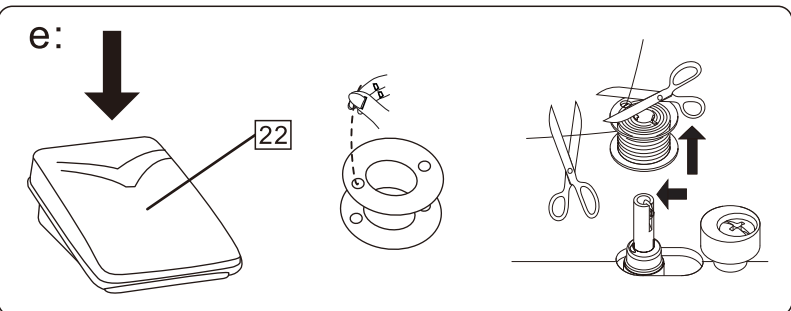
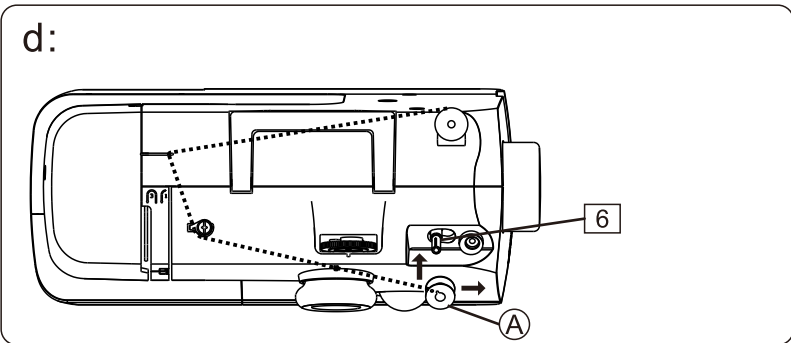
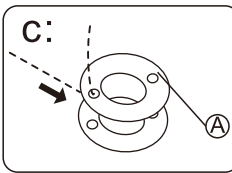
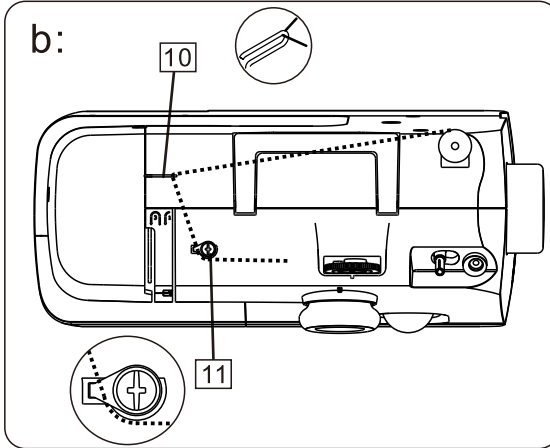
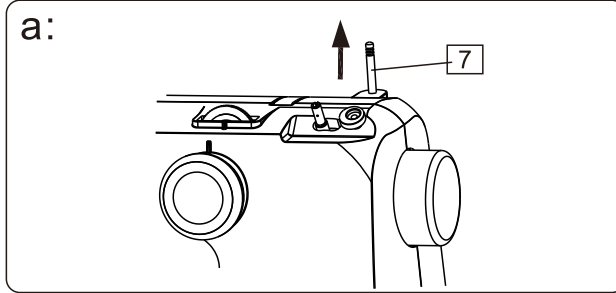

# Dikiş Hazırlık

## Üst ipliğin takılması



### Dikkat:

Tüm bu prosedürleri tamamlamadan önce, cihazı elektrik şebekesinden ayırmanızı öneririz.

32

Gerginlik alanı

33

Kontrol Yayı tutucusu

34

İplik kılavuzu

a: Volanı 4 kendinize doğru çevirerek Horoz Kolunu 12 en yüksek konuma kaldırın.

Baskı Ayağı kolunu 18 kaldırın.

b: Makara pimini dışarı çekin ve iplik makarasını onun üzerine yerleştirin. İpliği, iplik kılavuzu 10 aracılığıyla üst makaradan dikkatlice çekin.

c: İpliğin ucunu tutun ve ipliği dikkatlice aşağı çekin ve Kontrol Yayı Tutucusunun 33 etrafına yerleştirin.

d: İpliği dikkatlice yukarıya doğru çekin ve Horoz Kolundan 12 sağdan sola doğru geçirin.

e: İpliği dikkatlice aşağı çekin ve İplik Kılavuzuna 34 geçirin.

Daha sonra iğneyi önden arkaya doğru geçirin. İğnenin arkasında yaklaşık 10 cm (4 inç) iplik bırakın.

f: Dikiş devam edebilmek için Baskı Ayağı kolunu 18 indirin.



### Not:

Lütfen bu adımları dikkatlice izleyin, eğer makineye yanlış iplik takarsanız düzgün dikiş yapmayacaktır.

Lütfen dikiş yapmadan önce daima makineye doğru iplik takıldığını kontrol edin.

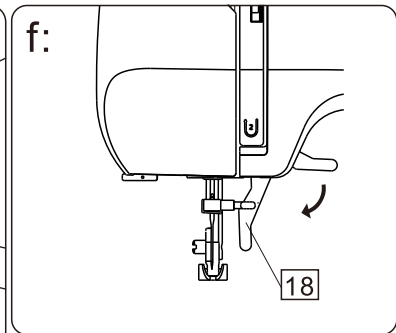
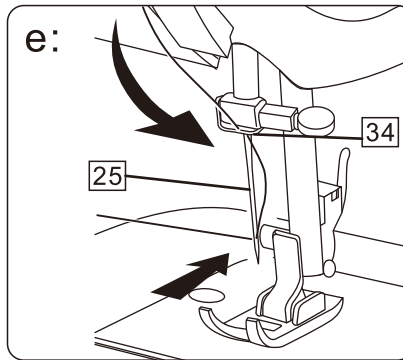
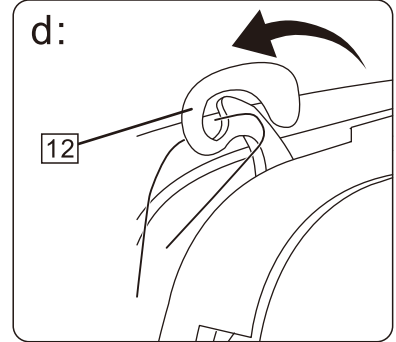
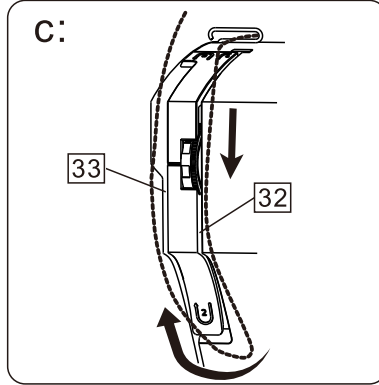
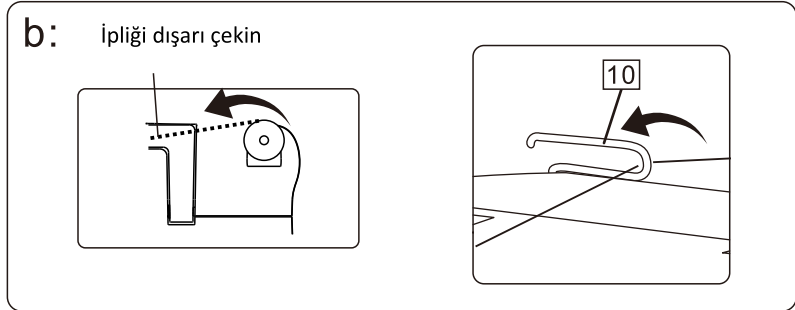
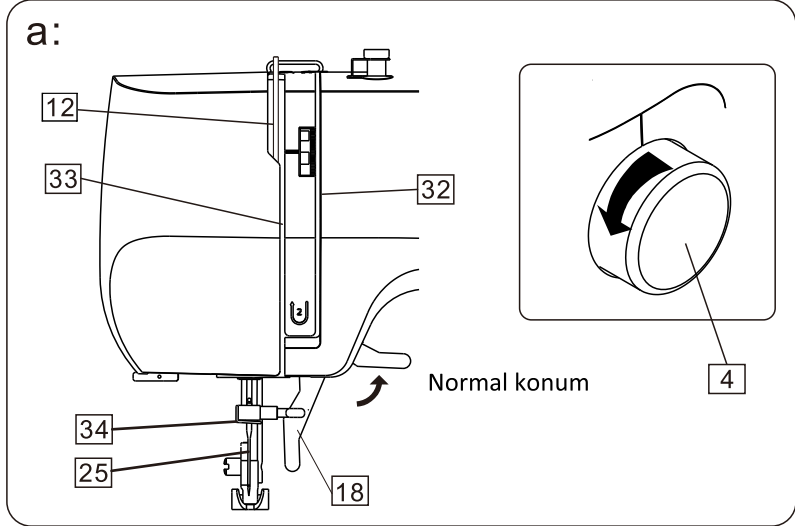



# Dikiş Hazırlık

## Bobin kutusuna iplik geçirme



### Dikkat

Bobin kutusunu çıkarırken veya takarken Güç Anahtarının kapalı olduğundan emin olun.

35 Mekik kapağı

36 Bobin kutusu

37 Mandal

38 Gergi yayı

a: Dikiş tablasını sola doğru çekerek makineden çıkarın.

Kapağın solundaki tırnağı aşağı çekerek Mekik Kapağını 35 açın. Volanı kendinize doğru çevirerek iğneyi en yüksek konuma kaldırın.

b: Bobin kutusunu 36 mekikten çıkarmak için, bobin kutusunun üzerindeki Mandalı 37 geri çekin ve doğrudan mekikten dışarı çekin.

c: İpliğin bobinden saat yönünde beslendiğinden emin olarak Bobin Kutusuna 36 bir Bobin (A) yerleştirin.

d: İpliği kasadaki yuvadan geçirin. İpliği Gergi Yayının 38 altından ve açıklıktan geçirmeye devam edin. Yaklaşık 4" (10 cm) ipliği dışarı çekin.

e: Volanı kendinize doğru çevirerek iğneyi kaldırın.

Mekik Kapağını 35 açın. Bobin kutusunu 36 menteşeli Mandaldan 37 tutun. Çağanozu tamamen bobin kutusuna yerleştirin ve mandalı serbest bırakın.

f: Mekiğin 35 üst kısmındaki çentikte bulunan mandalın Mekik Kapağını kapattığından emin olun.



### Not:

Bobin kutusunu taktığınızda. Bobin kutusu gittiği yere kadar itmelisiniz, "Tık" sesini duyabilirsiniz.

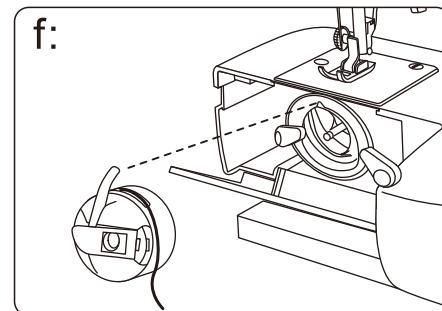
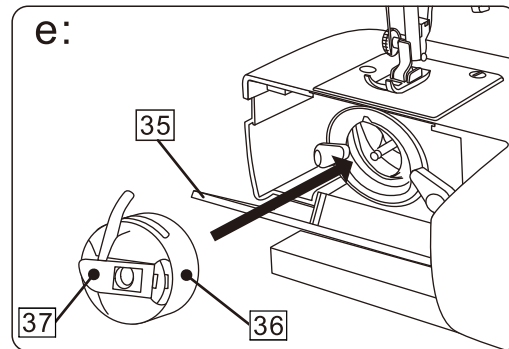
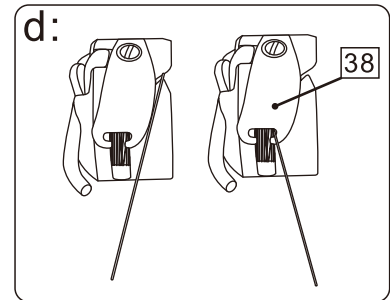
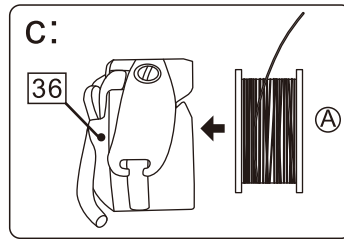
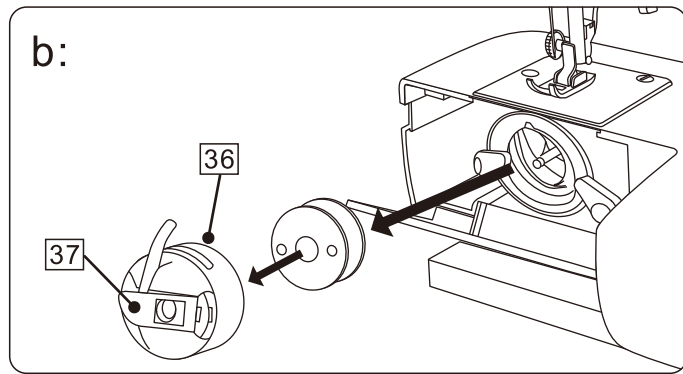
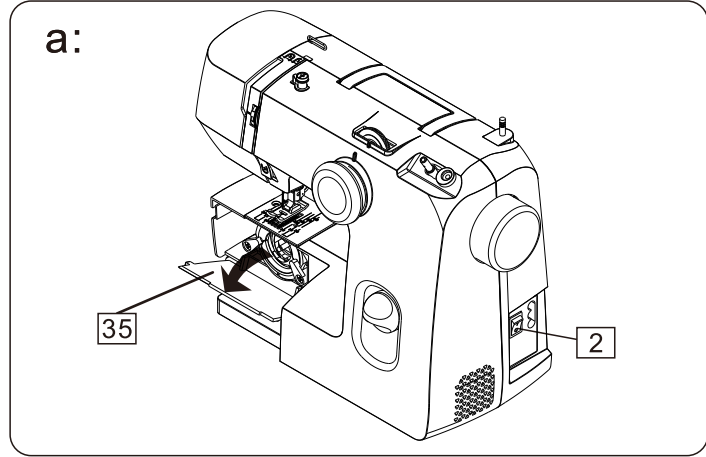

# Dikiş Hazırlık

## Bobin ipliğinin çekilmesi



### Not:

- Bu adıma geçmeden önce 9. adımı doğru şekilde tamamladığınızdan emin olun.
- Volanı **4** saat yönünün tersine, kendinize doğru çevirmelisiniz. Aksi takdirde bobin ipliğini çekemezsiniz.

**39** İğne ipliği

**40** Bobin ipliği

a: Baskı ayağını kaldırın. İğne ipliğini **39** sol elinizle hafifçe tutun ve volanı saat yönünün tersine, kendinize doğru bir tam tur çevirin.

b: İğne ipliğini çekerek Bobin İpliğini **40** yukarı kaldırın.

c: Her iki ipliği de baskı ayağının altından ve arkasından 6" (15cm) çekin.

a:

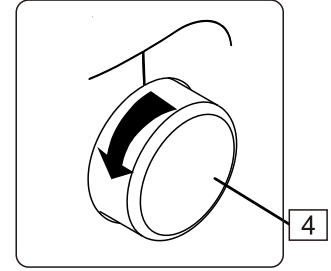
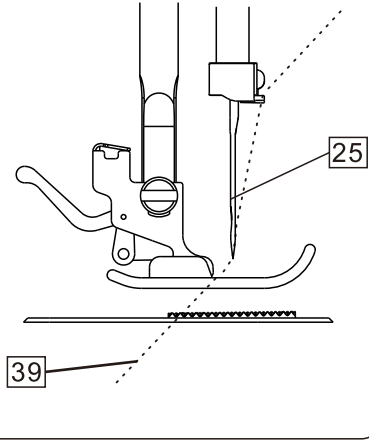

b:

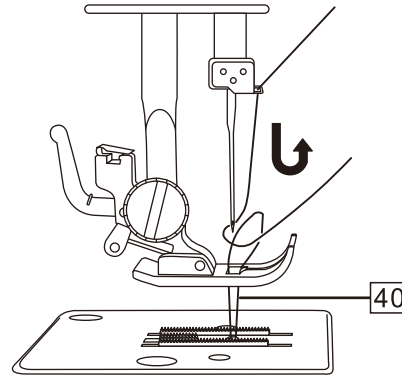

c:

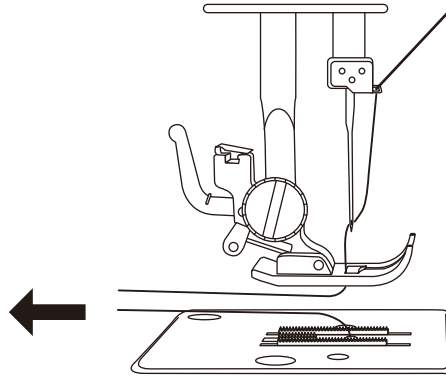

## Dikiş kılavuz çizgisi

İğne Plakası **20** üzerindeki sayı, orta iğne konumu ile dikiş kılavuz çizgisi arasındaki mesafeyi gösterir.

İğne plakasının ön kısmındaki sayılar milimetre, arka kısmındaki rakamlar ise inç cinsindedir.

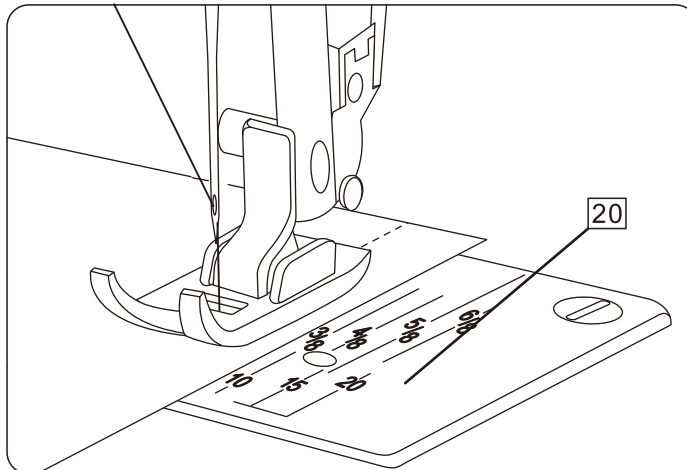

# Dikiş Hazırlık

## İplik gerginliği



### Not:

Bobin ipliği gerginliği fabrikada ayarlanmıştır ve genellikle yeniden ayarlanması gerekmez.

Daha iyi zigzag dikişler elde etmek için, üst iplik gerginliğinin bobin ipliği gerginliğinden gözle görülür şekilde daha zayıf olması gerekir. Bu üst ipliğin kumaşın arka tarafında hafifçe görünmesi gerektiği, ancak bobin ipliğinin kumaşın üst tarafında görünemeyeceği anlamına gelir.

### Alt ip gerginliği:

a: Bobin iplik gerginliğini ayarlamak için, bobinle birlikte bobin kutusunu makineden çıkarın ve bobin kutusunu iplik tarafından asılı tutun.

Bir veya iki kez sallayın.

Gerginlik doğruysa iplik yaklaşık bir veya iki inç kadar gevşeyecektir.

Gerginlik çok sıkı olursa gevşemez. Gerginlik çok gevşekse iplik iki inçten fazla çözülecektir.

b: Gerginliği ayarlamak için bobin kutusunun yanındaki küçük vidayı çevirin.

### Üst iplik gerginliği:

c: Gerginliği ayarlamak için İplik Gerginliği kadranını **13** çevirin. Standart iplik gerginlik ayarı "3-4"tür.

d: Gerginliği artırmak için, kadranı daha yüksek bir sayıya çevirin.

e: Gerginliği azaltmak için kadranı daha düşük bir sayıya çevirin.

f: Normal iplik gerginliği.

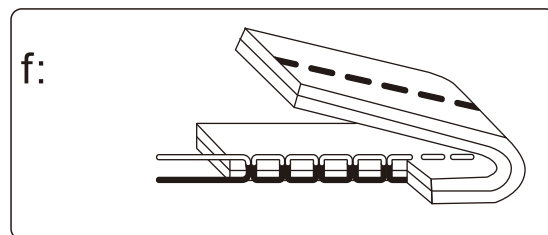
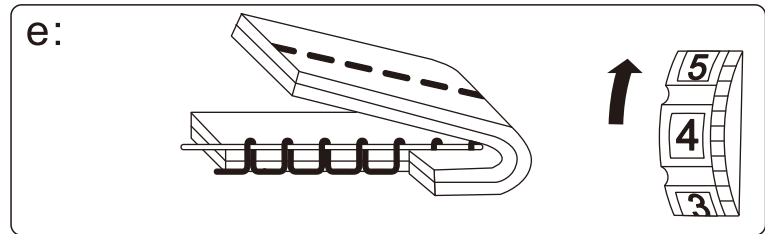
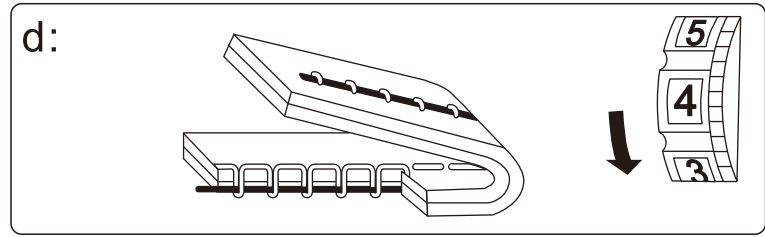
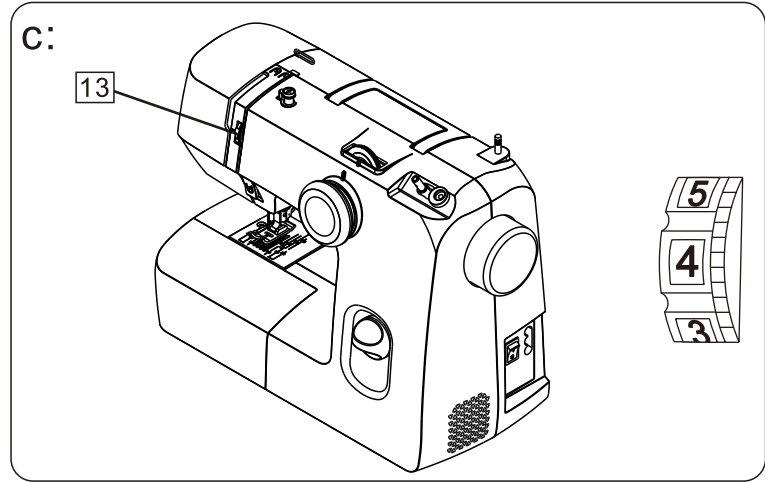
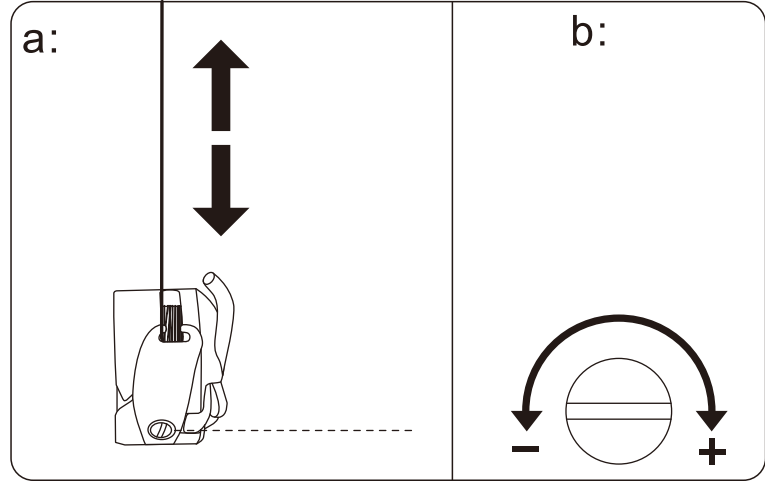

# Temel Dikiş



## Not:

Kadran 360° dönmeyi tekrarlayamaz, Lütfen okla gösterilen konumda ters çevirin.

Dikiş seçiciyi döndürmeden önce veya dikişten sonra iğnenin iğne plakasından ve kumaştan daha yüksekte olduğundan emin olmak için Volanı [4] saat yönünün tersine çevirin (iğneyi en yüksek konumda tutun). Aksi takdirde iğne bükülecektir.

Bir desen seçerken lütfen düğmedeki deseni kalibrasyon kuyruğuyla aynı hizada tutun.

## Dikişin seçilmesi

- Dikiş seçici kadranı: “1” veya “1”
- iplik gerginlik kadranı: 2-6
- Baskı ayağı: zigzag presçi
- Dikiş uzunluğu ayarlayıcı: 0-3.6

Baskı ayağını kaldırın ve kumaşı iğne plakasındaki kılavuzla hizalayın. İğne ipliğini ve bobin ipliğini geriye doğru çekin ve başka ayağını indirin. Pedala yavaşça basın ve kılavuz boyunca dikişe başlayın.

Dikişler (Resim e)



## Not:

Çoğu kumaş için uygun dikiş uzunluğunu seçebilirsiniz.

Sayı ne kadar yüksek olursa dikiş uzunluğu da o kadar uzun olur.

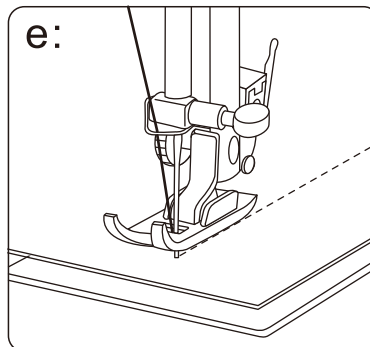
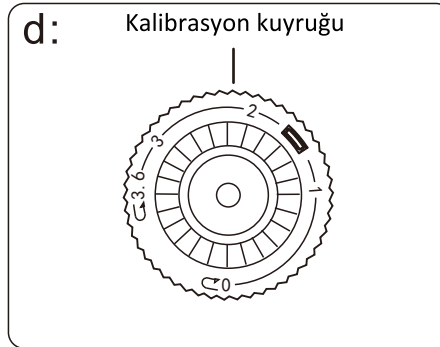
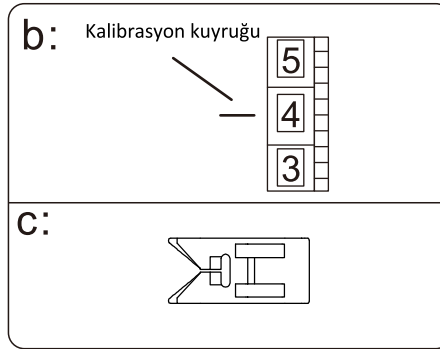
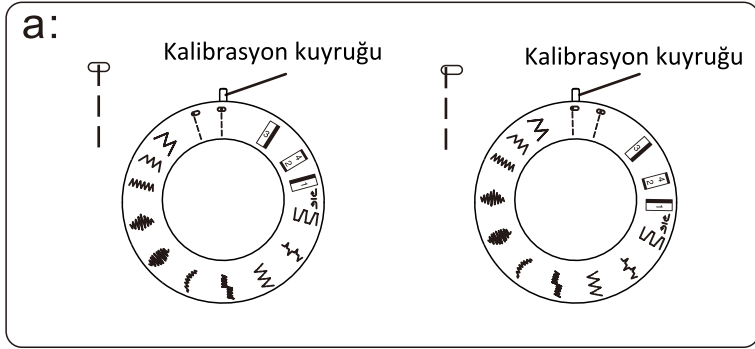
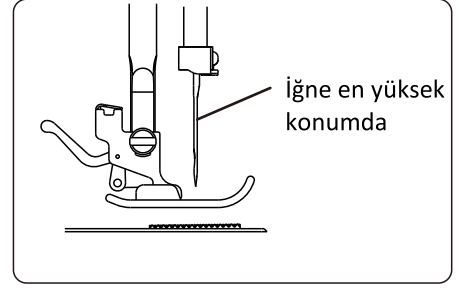
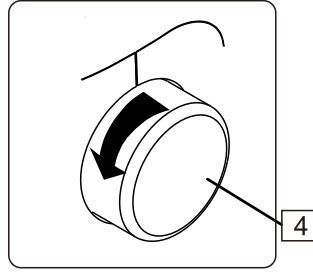

# Temel Dikiş



## Not:

Kadran 360° dönmeyi tekrarlayamaz, Lütfen okla gösterilen konumda ters çevirin.

Dikiş seçiciyi döndürmeden önce veya dikişten sonra iğnenin iğne plakasından ve kumaştan daha yüksekte olduğundan emin olmak için Volanı **4** saat yönünün tersine çevirin (iğneyi en yüksek konumda tutun). Aksi takdirde iğne bükülecektir.

Bir desen seçerken lütfen düğmedeki deseni kalibrasyon kuyruğuyla aynı hizada tutun.

## Dikiş yönlerini değiştirme

İğne hala kumaşın içindeyken, yön değiştirmek istediğiniz noktada makineyi durdurun.

Baskı ayağını kaldırın ve iğneyi dönüş noktası olarak kullanarak kumaşı yeni yönüne göre hizalayın.

Baskı ayağını indirin ve yeni yönde dikişe devam edin.

## Ters dikiş

Ters dikiş, dikişlerin uçlarını kilitlemek için ve takviye gereken yerlerde kullanılır.

Ters dikiş bir dikişin sonunda, Ters dikiş kolunu **4** aşağı doğru bastırın ve pedala hafifçe dokununuz.

Birkaç ters dikiş dikiş.

Ters dikiş kolunu bırakın ve makine tekrar ileri doğru dikiş yapacaktır.

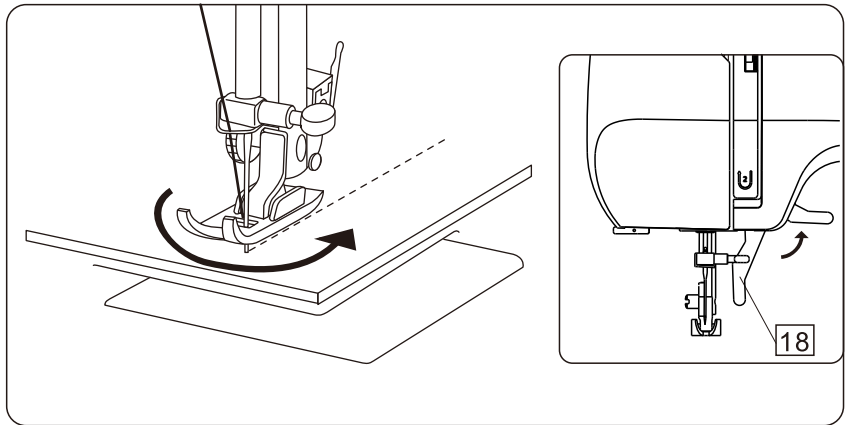
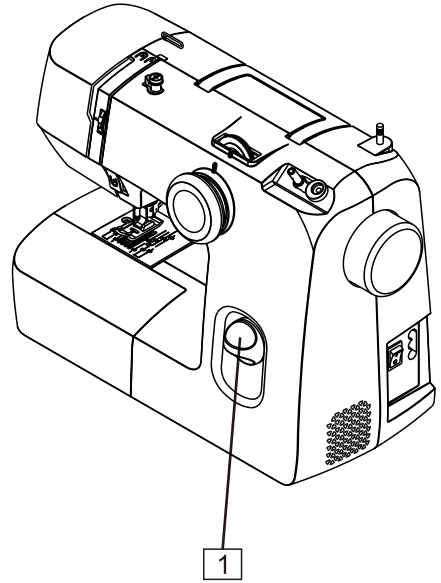
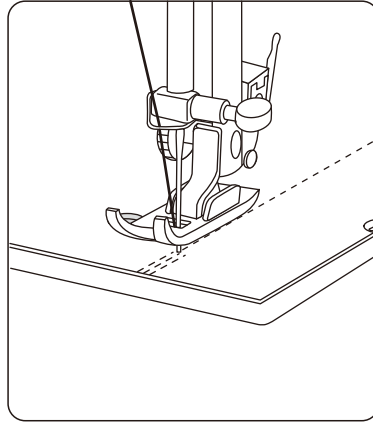
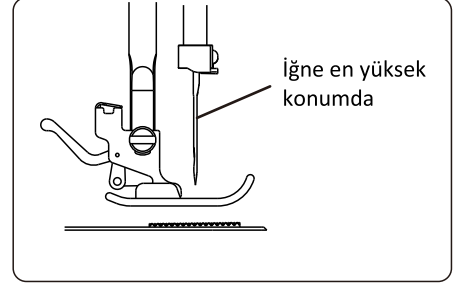
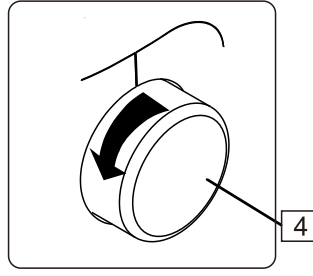

# Temel Dikiş



## Not:

Kadran 360° dönmeyi tekrarlayamaz, Lütfen okla gösterilen konumda ters çevirin.

Dikiş seçiciyi döndürmeden önce veya dikişten sonra iğnenin iğne plakasından ve kumaştan daha yüksekte olduğundan emin olmak için Volanı [4] saat yönünün tersine çevirin (iğneyi en yüksek konumda tutun). Aksi takdirde iğne bükülecektir.

Bir desen seçerken lütfen düğmedeki deseni kalibrasyon kuyruğuyla aynı hizada tutun.

## Temel Z-dikişi

Temel zigzag dikiş, sürfile dikiş veya düğme dikme vb. için yaygın olarak kullanılır.

a. Dikiş seçici kadranı:

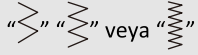

b. İplik gerginlik kadranı: 2-5

c. Baskı ayağı: zigzag presçi

d. Dikiş uzunluğu ayarlayıcısı: 0-3.6

Dikişler (Resim e)



## Not:

Çoğu kumaş için uygun dikiş uzunluğunu seçebilirsiniz.

Sayı ne kadar yüksek olursa dikiş uzunluğu da o kadar uzun olur.

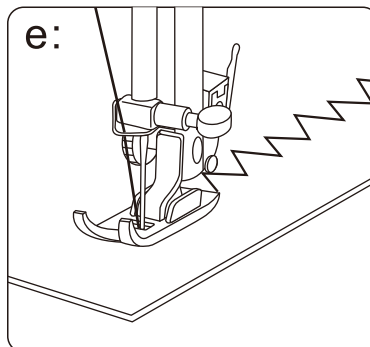
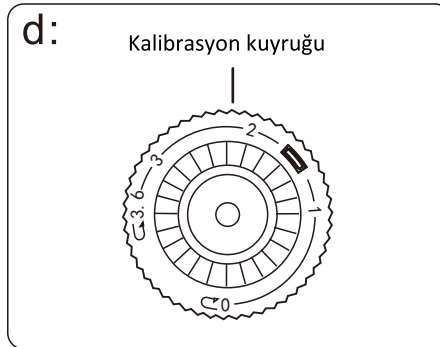
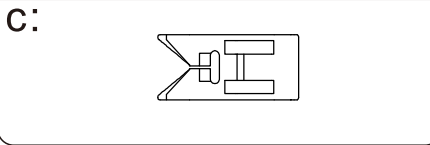
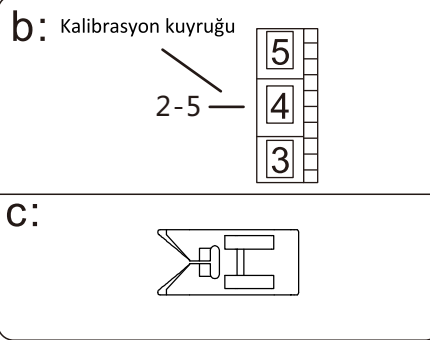
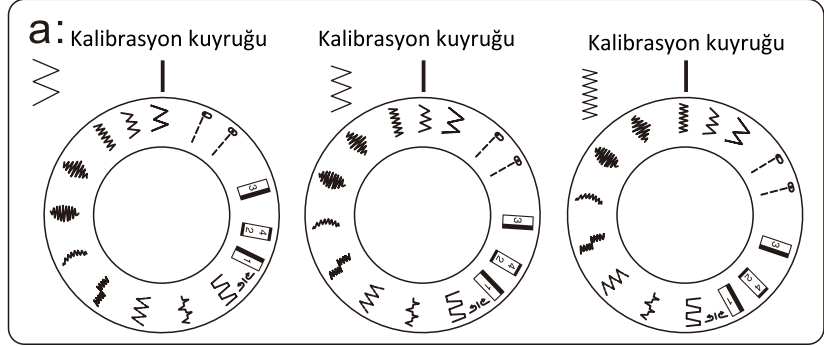
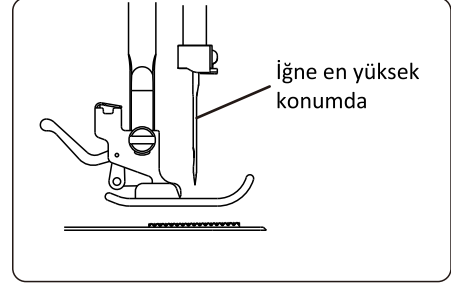
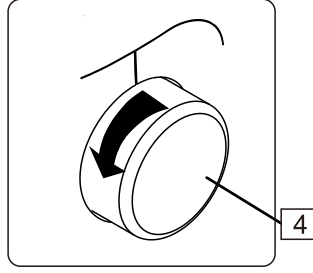

# Temel Dikiş



## Not:

Kadran 360° dönmeyi tekrarlayamaz, Lütfen okla gösterilen konumda ters çevirin.

Dikiş seçiciyi döndürmeden önce veya dikişten sonra iğnenin iğne plakasından ve kumaştan daha yüksekte olduğundan emin olmak için Volanı **4** saat yönünün tersine çevirin (iğneyi en yüksek konumda tutun). Aksi takdirde iğne bükülecektir.

Bir desen seçerken lütfen düğmedeki deseni kalibrasyon kuyruğuyla aynı hizada tutun.

## Dikişi bitirme

Horoz kolunu en yüksek konuma getirmek için Volanı **4** saat yönünün tersine (kendinize doğru) çevirin.

Baskı ayağını kaldırın ve kumaşı kendinizden uzağa çekin.

İplikleri baskı ayağının arkasında iki elinizle tutun.

Bunları İplik Kesicideki **17** yarıktan geçirin ve aşağı doğru bastırın.

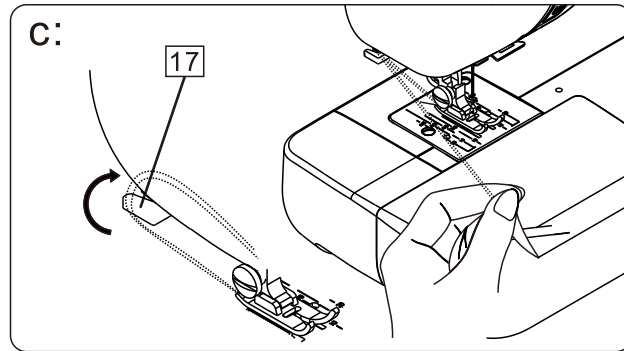
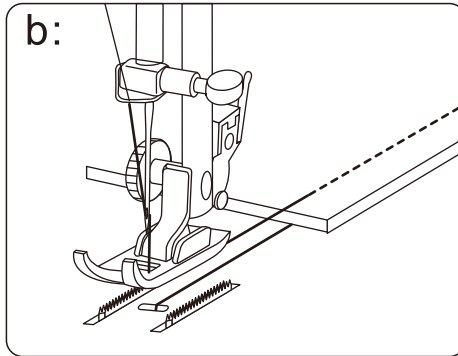
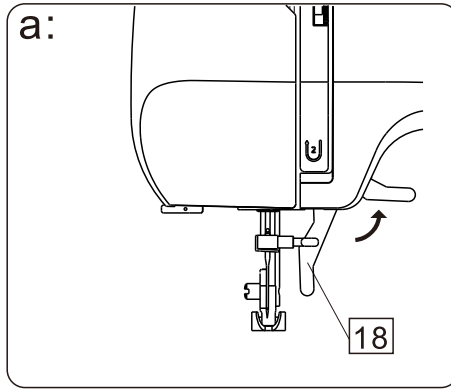
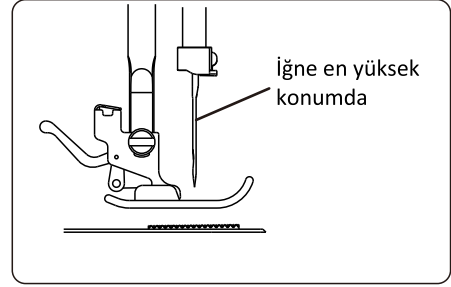
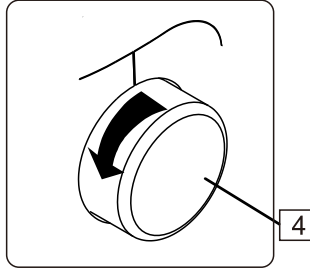

# Yardımcı Dikiş



## Not:

Kadran 360° dönmeyi tekrarlayamaz, Lütfen okla gösterilen konumda ters çevirin.

Dikiş seçiciyi döndürmeden önce veya dikişten sonra iğnenin iğne plakasından ve kumaştan daha yüksekte olduğundan emin olmak için Volanı [4] saat yönünün tersine çevirin (iğneyi en yüksek konumda tutun). Aksi takdirde iğne bükülecektir.

Bir desen seçerken lütfen düğmedeki deseni kalibrasyon kuyruğuyla aynı hizada tutun.

## Overlok dikişleri

- Dikiş seçici kadranı: “ ”
- İplik gerginlik kadranı: 1-4
- Baskı ayağı: zigzag presçi
- Dikiş uzunluk ayarlayıcı: 0-3.6

Dikişler (Resim e)

Overlok dikişler, dikişlerde veya görünür kenar dikişlerinin düzgünleştirilmesinde kullanılır.

Tüm overlok dikişleri, tek işlemde kenarların ve görünür dikişlerin dikilmesi ve düzeltilmesi için uygundur.

Düzenleştirme sırasında iğne kumaşın kenarından geçmelidir.

Streç overlok dikişi ince örgüler, jarseler, yaka kenarları veya ribanalar için kullanılır.

Çift overlok dikişi ince örgüler, el örgüleri ve dikişler için kullanılır.



## Not:

Çoğu kumaş için uygun dikiş uzunluğunu seçebilirsiniz.

Sayı ne kadar yüksek olursa dikiş uzunluğu da o kadar uzun olur.

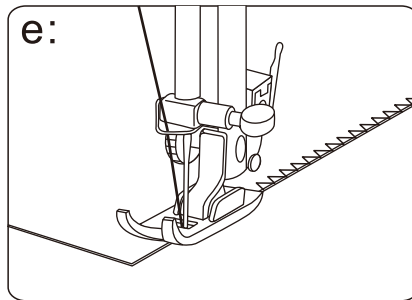
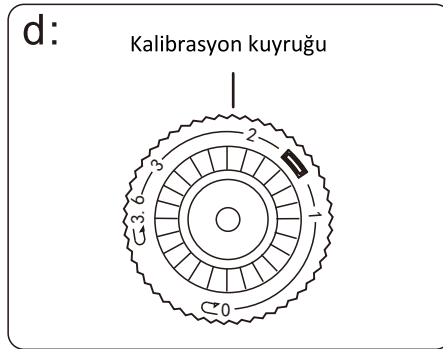
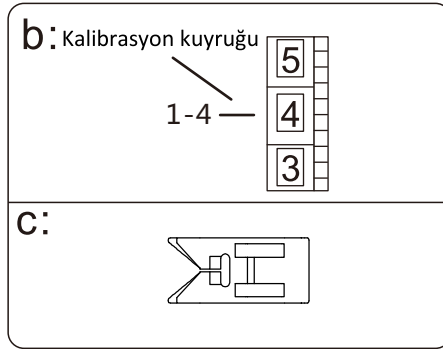
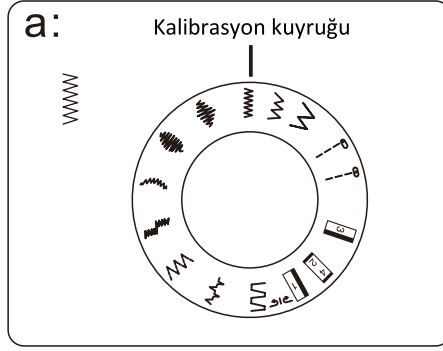
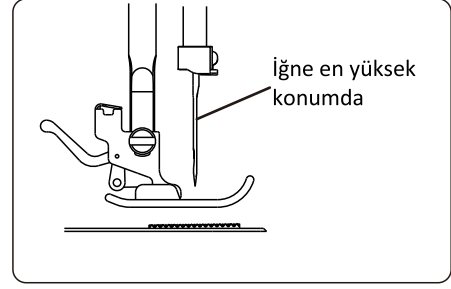
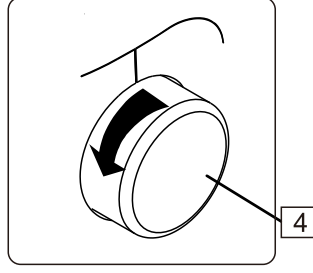

# Yardımcı Dikiş



**Not:**

Kadran 360° dönmeyi tekrarlayamaz, Lütfen okla gösterilen konumda ters çevirin.

Dikiş seçiciyi döndürmeden önce veya dikişten sonra iğnenin iğne plakasından ve kumaştan daha yüksekte olduğundan emin olmak için Volanı **4** saat yönünün tersine çevirin (iğneyi en yüksek konumda tutun). Aksi takdirde iğne bükülecektir.

Bir desen seçerken lütfen düğmedeki deseni kalibrasyon kuyruğuyla aynı hizada tutun.

## Üç-noktalı Z-dikişi

- Dikiş seçici kadranı: "Z"
- İplik gerginlik kadranı: 1-4
- Baskı ayağı: zigzag presçi
- Dikiş uzunluk ayarlayıcı: 0-3.6

Bu dikişi, kırışıklığa duyarlı kumaş veya suni ipek gibi sentetik elastik kumaş için işlenmemiş kenar dikmek amacıyla kullanın. Kenarda yeterli pay bırakın ve dikişten sonra kenarı gösterildiği gibi kesin.

Dikişler (Resim e)



**Not:**

Çoğu kumaş için uygun dikiş uzunluğunu seçebilirsiniz.

Sayı ne kadar yüksek olursa dikiş uzunluğu da o kadar uzun olur.

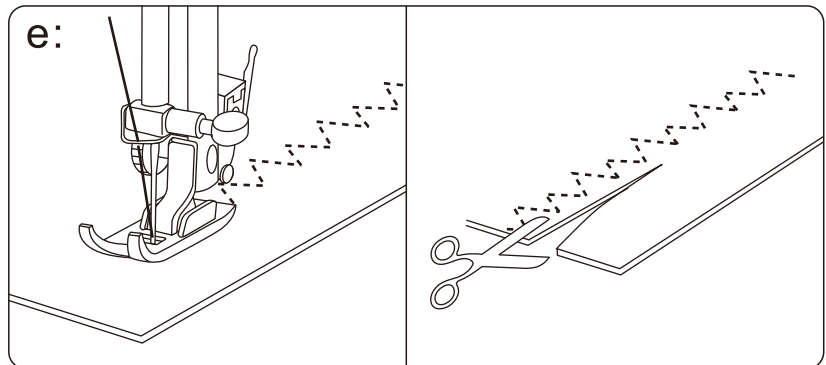
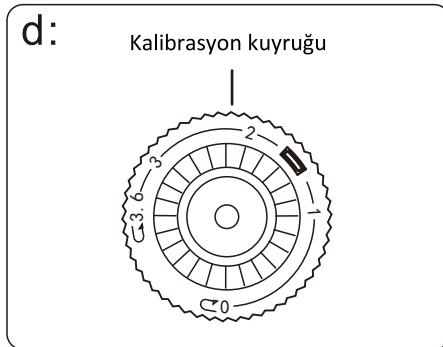
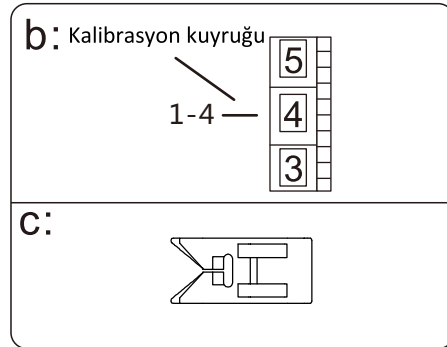
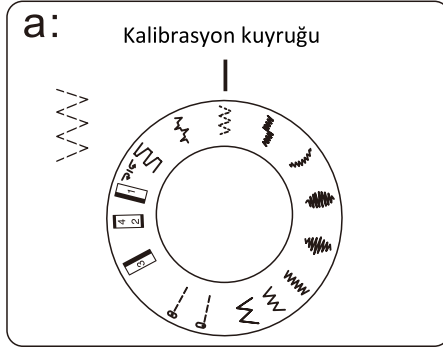
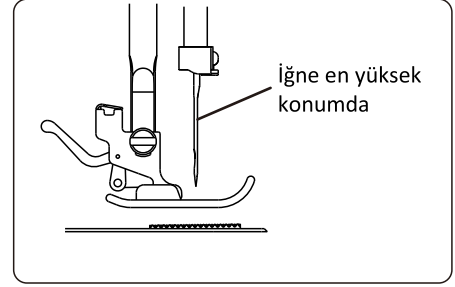
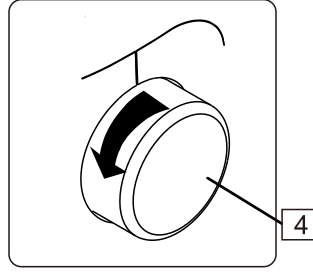

# Yardımcı Dikiş





## Not:

Kadran 360° dönmeyi tekrarlayamaz, Lütfen okla gösterilen konumda ters çevirin.

Dikiş seçiciyi döndürmeden önce veya dikişten sonra iğnenin iğne plakasından ve kumaştan daha yüksekte olduğundan emin olmak için Volanı [4] saat yönünün tersine çevirin (iğneyi en yüksek konumda tutun). Aksi takdirde iğne bükülecektir.

Bir desen seçerken lütfen düğmedeki deseni kalibrasyon kuyruğuyla aynı hizada tutun.

## Gizli dikiş

a. Dikiş seçici kadranı: “” veya “”

b. İplik gerginlik kadranı: 1-4

c. Baskı ayağı: zigzag presçi

d. Dikiş uzunluk ayarlayıcı: 0-3.6

Gevşek veya kalın kumaşlar için işlenmemiş kenarı overlaklayabilir, kumaşı katlayabilir ve yaklaşık 1 cm kenar bırakabilirsiniz.

Dikiş yaparken iğnenin kumaşın kıvrımından geçmesine izin verin.

Dikişten sonra, gizli dikişin ön tarafta görünmesini sağlamak için kumaşa bastırın.

Dikişler  (Resim e)



## Not:

Çoğu kumaş için uygun dikiş uzunluğunu seçebilirsiniz.

Sayı ne kadar yüksek olursa dikiş uzunluğu da o kadar uzun olur.

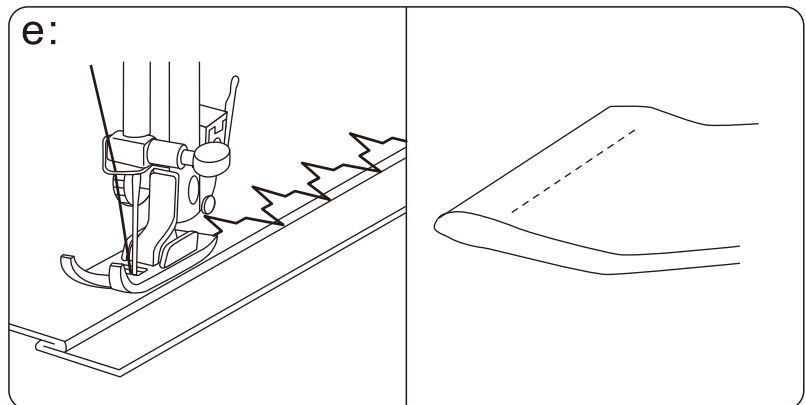
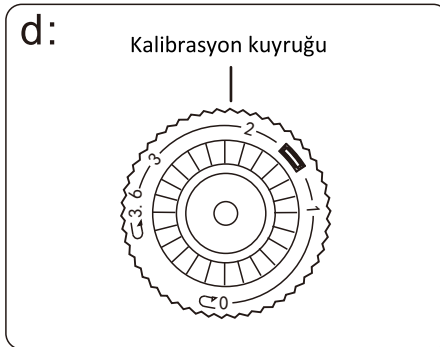
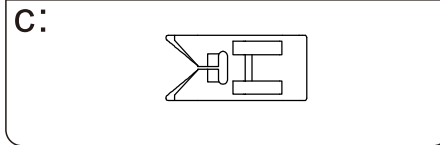
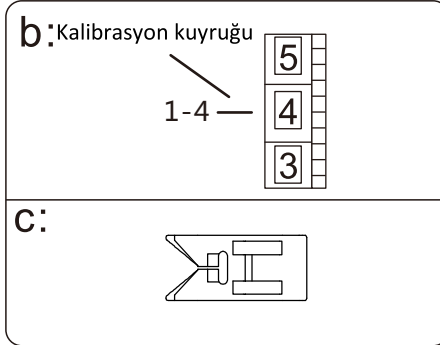
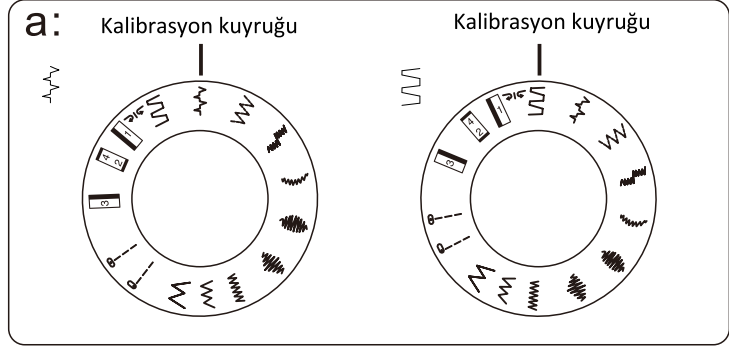
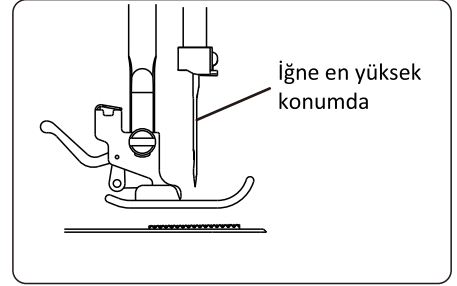
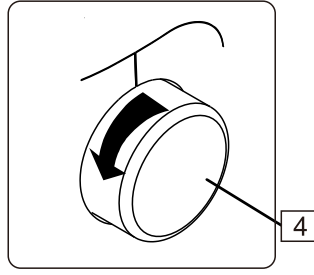

# Yardımcı Dikiş



## Not:

Kadran 360° dönmeyi tekrarlayamaz, Lütfen okla gösterilen konumda ters çevirin.

Dikiş seçiciyi döndürmeden önce veya dikişten sonra iğnenin iğne plakasından ve kumaştan daha yüksekte olduğundan emin olmak için Volanı **4** saat yönünün tersine çevirin (iğneyi en yüksek konumda tutun). Aksi takdirde iğne bükülecektir.

Bir desen seçerken lütfen düğmedeki deseni kalibrasyon kuyruğuyla aynı hizada tutun.

## Dekoratif dikiş

- a. Dikiş seçici kadranı: “” veya “”  
b. İplik gerginlik kadranı: 6-8  
c. Baskı ayağı: zigzag presçi  
d. Dikiş uzunluk ayarlayıcı: 0-3.6

İplik gerginliğini, üst iplik kumaşın ters tarafında görünecek şekilde ayarlayın.

En iyi sonuçları almak için önce bir kumaş parçası üzerinde test edin.

Çok ince kumaşları dikerken kumaşın arka tarafında tela kullanmanız tavsiye edilir.



## Not:

Çoğu kumaş için uygun dikiş uzunluğunu seçebilirsiniz.

Sayı ne kadar yüksek olursa dikiş uzunluğu da o kadar uzun olur.

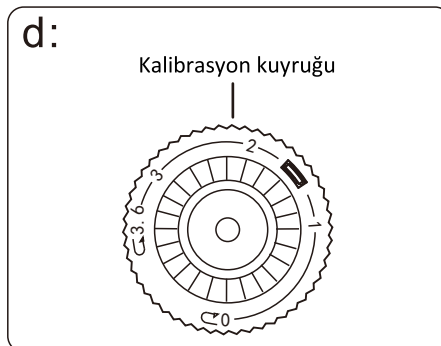
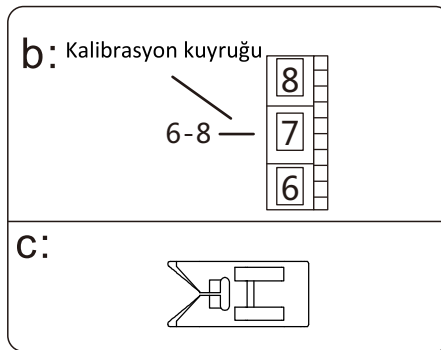
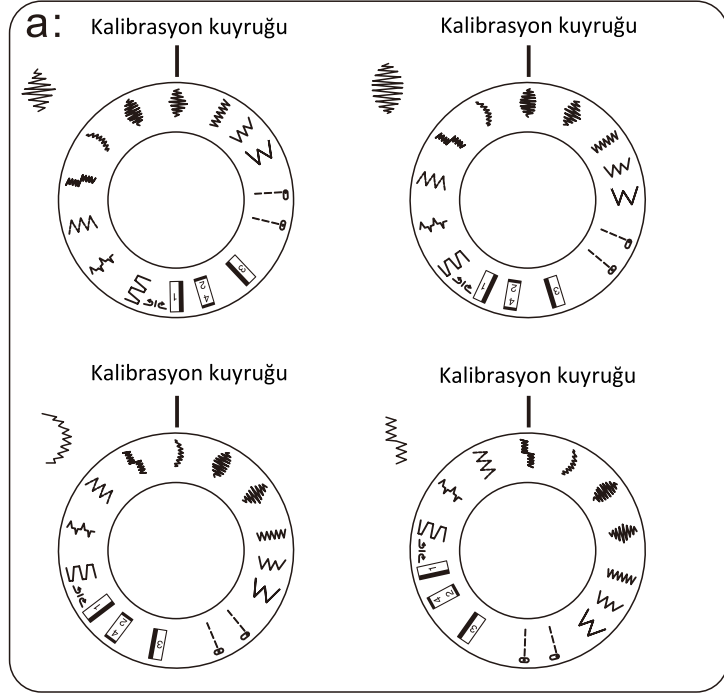
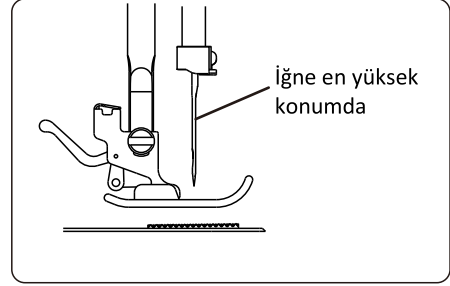
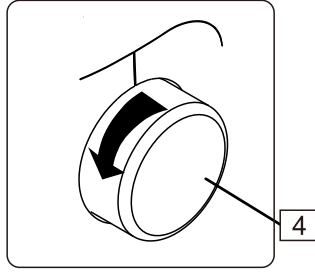

# Yardımcı Dikiş



**Not:**

Kadran 360° dönmeyi tekrarlayamaz, Lütfen okla gösterilen konumda ters çevirin.

Dikiş seçiciyi döndürmeden önce veya dikişten sonra iğnenin iğne plakasından ve kumaştan daha yüksekte olduğundan emin olmak için Volanı [4] saat yönünün tersine çevirin (iğneyi en yüksek konumda tutun). Aksi takdirde iğne bükülecektir.

Bir desen seçerken lütfen düğmedeki deseni kalibrasyon kuyruğuyla aynı hizada tutun.

## İliklerin dikilmesi

1. Dikiş seçici kadranı: "1"
- "3" veya "3"
2. İplik gerginlik kadranı: 1-5
3. Baskı ayağı: İlik ayağı
4. Dikiş uzunluk ayarlayıcı: [5]

a: Baskı ayağını kaldırın ve Baskı Ayağını [26] serbest bırakmak için Baskı Ayağı Tutucusuna [19] basın. İlik ayağını (C) takın. İplik gerginliği kadranını 1-5'e ayarlayın. Dikiş Uzunluğu Kadranı [9] arasında ayarlanabilir.

b: Kumaşı, iğne sizden en uzaktaki işaretin üzerinde olacak şekilde konumlandırın. İlik Ayağını (C) gidebildiği kadar kendinize doğru çekin. Ayağı indirin.

Not: Gerçek giysiyi dikmeye çalışmadan önce, bir kumaş parçası üzerinde ilik dikme alıştırmaları yapmanız önerilir. İliğin dikilmeye hazırlanması: Kullanılacak düğmenin çapını ölçün ve punteriz için 1/8 inç (0,3 cm) ölçün. Düğmeniz çok kalınsa, çap ölçüsüne daha fazla ekleyin. İliğin konumunu ve uzunluğunu kumaş üzerinde terzi tebeşiriyle işaretleyin.

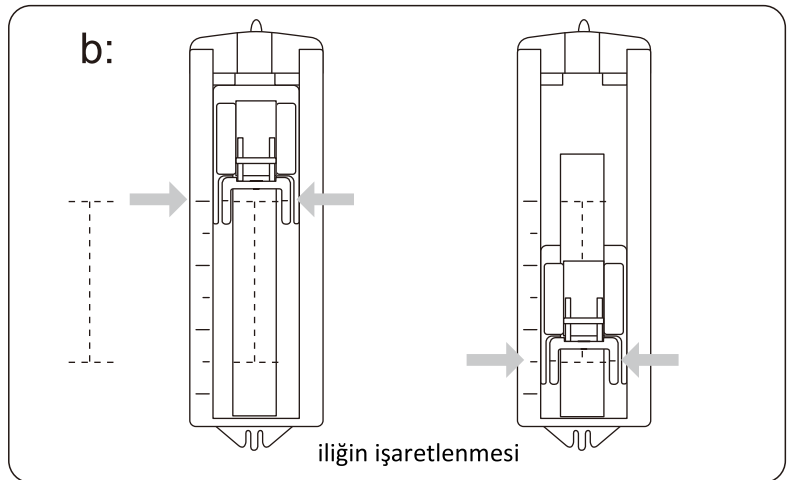
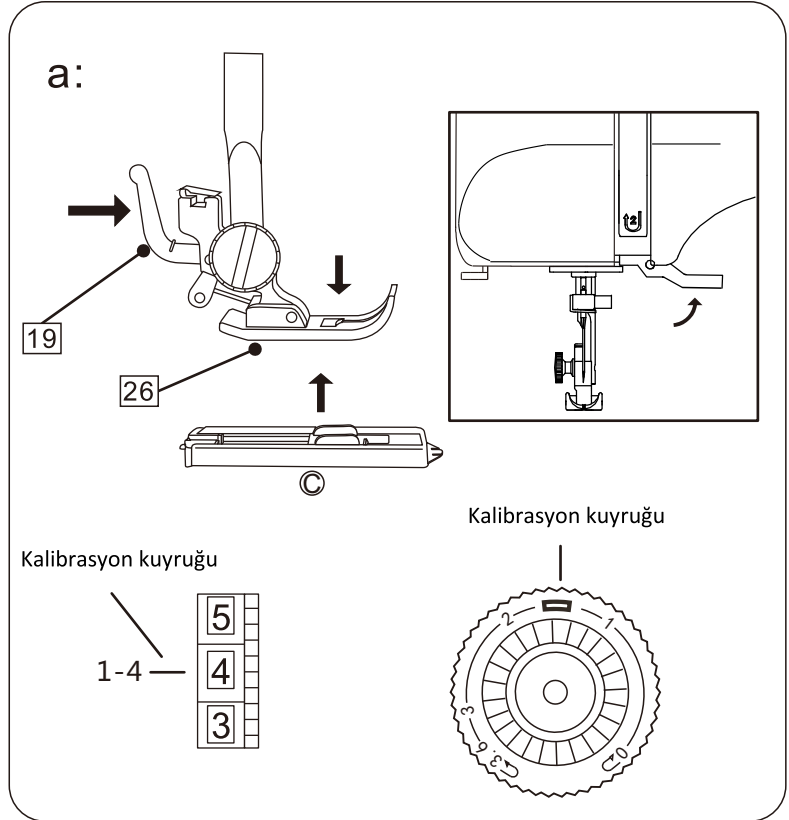
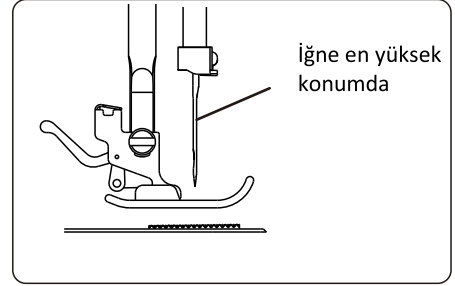
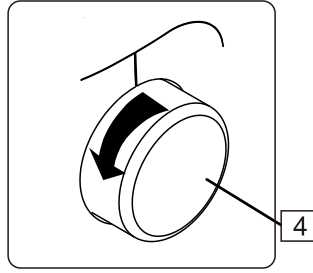

# Yardımcı Dikiş



## Not:

Kadran 360° dönmeyi tekrarlayamaz, Lütfen okla gösterilen konumda ters çevirin.

Dikiş seçiciyi döndürmeden önce veya dikişten sonra iğnenin iğne plakasından ve kumaştan daha yüksekte olduğundan emin olmak için Volanı [4] saat yönünün tersine çevirin (iğneyi en yüksek konumda tutun) . Aksi takdirde iğne bükülecektir.

Bir desen seçerken lütfen düğmedeki deseni kalibrasyon kuyruğuyla aynı hizada tutun.

## İpliklerin dikilmesi

Adım:

c: Dikiş Seçme Kadranını [16]

[1] konumuna çevirin ve işaretinizin sonuna ulaşana kadar orta hızda dikiş yapın. Bitirdiğinizde iğneyi kaldırın.

d: Dikiş Seçme Kadranını [16]

[2] konumuna çevirin ve 5-6 punteriz dikişi dikiş. Bitirdiğinizde iğneyi kaldırın.

e: Dikiş Seçme Kadranını [16]

[3] konumuna çevirin ve iliğin sol tarafını, sizden en uzak olan uçtaki işarete kadar dikiş. Sol tarafı dikmeyi bitirdiğinizde iğneyi kaldırın.

f: Dikiş Seçme Kadranını [16]

[4] konumuna çevirin ve 5-6 punteriz dikişi dikiş. Düğme ayağını kaldırın ve kumaşı çıkarın. İliğin bitirilmesi:

g: Üst ipliği giysisinin arka tarafından çekin ve üst ve bobin ipliklerini birbirine bağlayın. Her iki taraftaki dikişleri kesmemeye dikkat ederek, dikiş açma aletiyle iliğin ortasını kesin.

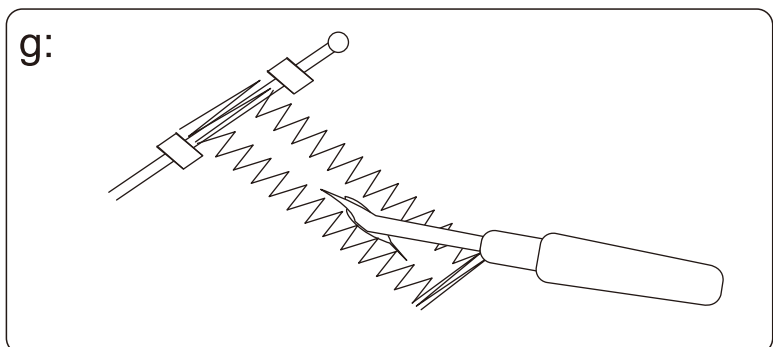
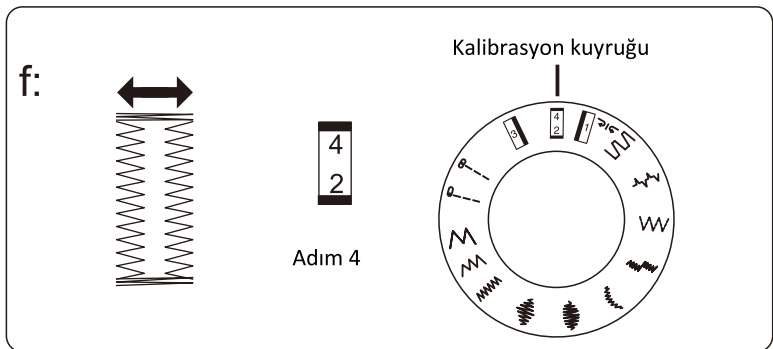
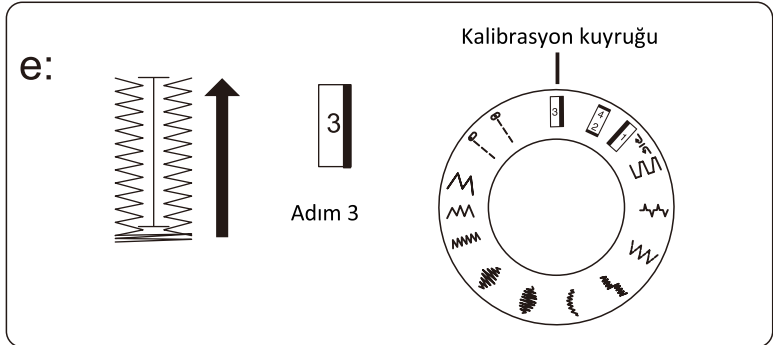
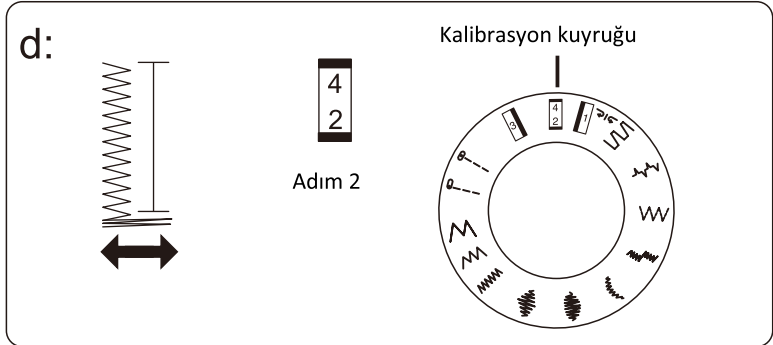
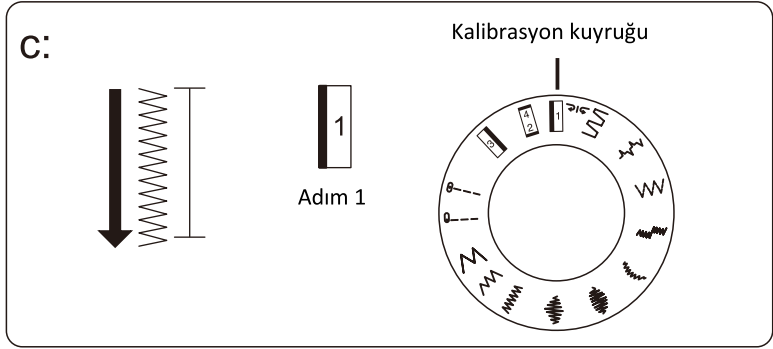

# Yardımcı Dikiş



## Not:

Kadran 360° dönmeyi tekrarlayamaz, Lütfen okla gösterilen konumda ters çevirin.

Dikiş seçiciyi döndürmeden önce veya dikişten sonra iğnenin iğne plakasından ve kumaştan daha yüksekte olduğundan emin olmak için Volanı **4** saat yönünün tersine çevirin (iğneyi en yüksek konumda tutun). Aksi takdirde iğne bükülecektir.

Bir desen seçerken lütfen düğmedeki deseni kalibrasyon kuyruğuyla aynı hizada tutun.

## İliklerin dikilmesi

### İpuçları:

Daha iyi sonuçlar elde etmek için üst gerginliği hafifçe azaltın. İnce veya esnek malzemeler için destek malzemesi kullanın. Dikiş sökme aleti ile dikişlerin kesilmesine karşı bir önlem olarak iliğin ucuna bir iğne yerleştirmenizi öneririz. Streç veya örgü kumaşlar için pasa ipi kullanılması tavsiye edilir. Zigzag paşanın üzerine dikilmelidir. İlik ayağındaki çizgiler, birden fazla ilik dikerken kılavuz olarak kullanılabilir.

### h: Çizgili iliklerin dikilmesi

1. Baskı ayağını kaldırın, pasa ipini çekin ve ilik ayağının arkasındaki çıkıntılı noktaya gelin.
2. Ayağın altındaki pasa ipini öne doğru çekin.
3. Pasa ipini ayağın önündeki çıkıntılı noktaya sabitleyin.
4. İğneyi kumaş üzerinde başlangıç pozisyonuna çevirin ve baskı ayağını indirin.
5. İliği sayfa 23'e göre dikiş.
6. Pasa ipini düz bir şekilde çekin.
7. Pasa ipini kesin.

h:

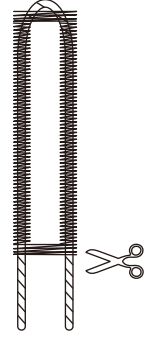
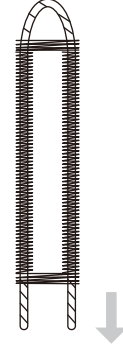
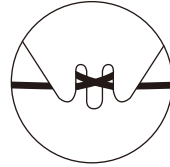
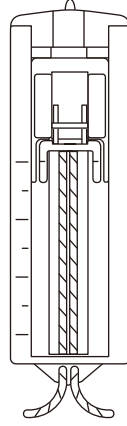
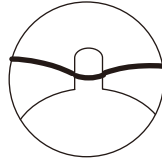

# Makinenizin Bakımı

## Çağanozun temizlenmesi



### Dikkat

Temizlemeden önce güç anahtarını kapatın ve makinenin fişini çekin. Bu bölümde açıklananların dışında makineyi sökmeyin.

- 41 Çağanoz kapağı tutucusu
- 42 Çağanoz kapağı
- 43 Mekiik
- 44 Çağanoz

### Çağanozu sökmek için:

a: İğneyi en yüksek konuma kaldırın ve Mekiik kapağını 35 açın.

B: Bobin Kutusunun 36 menteşeli Mandalını 37 açın ve makineden çıkarın.

c: Çağanoz Kapağı Tutucusunu 41 açın.

d: Çağanoz Kapağını 42 çıkarın.

e: Mekiği 43 çıkarın.

f: Çağanozu 44 bir fırça ve yumuşak kuru bir bezle temizleyin.

### Çağanozu yağlamak için:

g: Çağanozu monte etmeden önce, çağanozu birkaç damla kaliteli dikiş makinesi yağı kullanarak yağlayın.

### Lütfen aşağıdaki üç koşul altında yağ ekleyin:

1. Makine 8-12 saat süreyle çalışmaya devam ettiğinde;
2. Makineyi daha uzun bir süre kullandıktan sonra makineyi tekrar kullandığınızda;
3. Makineden kuru aşınma sesi geldiğinde.

a:

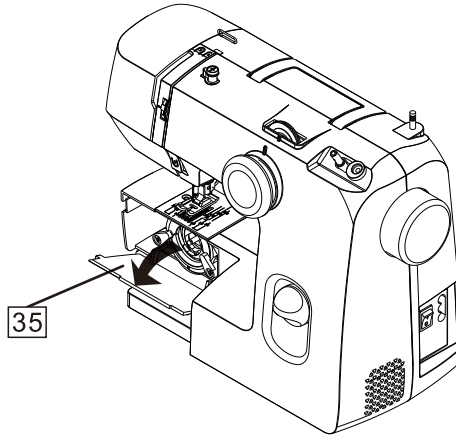

b:

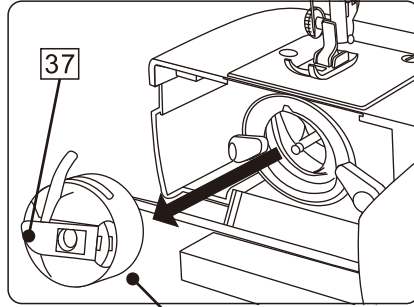

c:

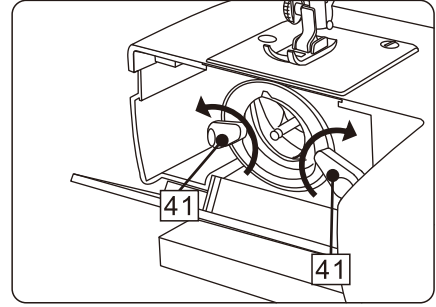

d:

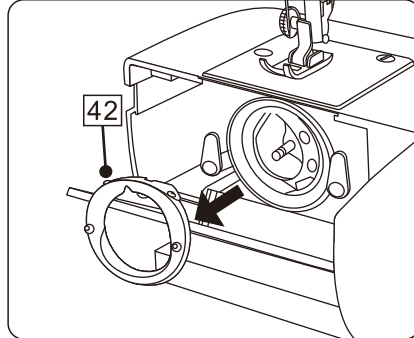

e:

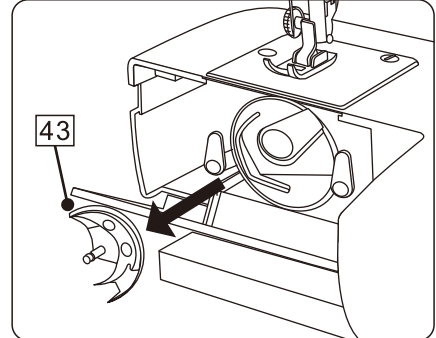

f:

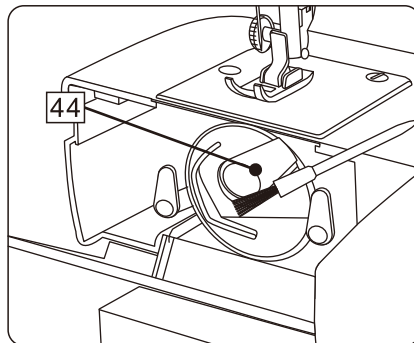

g:

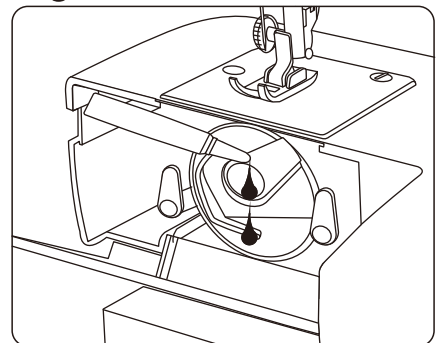

# Makinenizin Bakımı

## Çağanozun temizlenmesi



Temizlemeden önce güç anahtarını kapatın ve makinenin fişini çekin. Bu bölümde açıklananların dışında makineyi sökmeyin.

### Çağanozu sökmek için:

h: Mekiği [43] merkez piminden tutun ve Çağanoz kaşığıyla mükemmel bir daire oluşturacak şekilde Çağanozu [44] dikkatlice geri yerleştirin.

i: Çağanoz Kapağını [42] alt pimin çentiği oturduğundan emin olarak takın.

j: Çağanoz Kapağı Tutucularını [41], bir "tık" sesi duyulana kadar tutucuları tekrar yerine çevirerek kilitleyin.

k: Bir "tık" sesi duyulana kadar Bobin Kutusunu [36] takın.

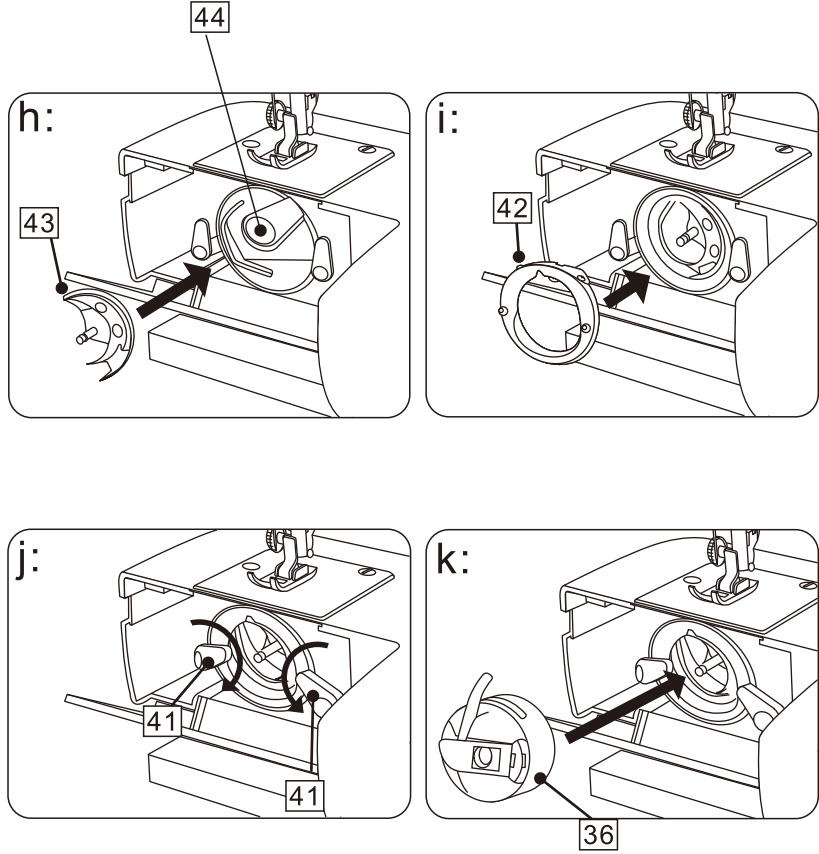

## Dişlilerin temizlenmesi

[45] İğne plakası vidası

a: İğneyi ve baskı ayağını çıkarın.

İğne Plakası Vidalarını [45] sökün ve İğne plakasını [20] çıkarın.

b: Dişli dişlerindeki toz ve tiftik tıkanıklıklarını bir fırçayla temizleyin.

İğne Plakasını [20] değiştirin, İğne Plakası Vidasını [45] sıkın.

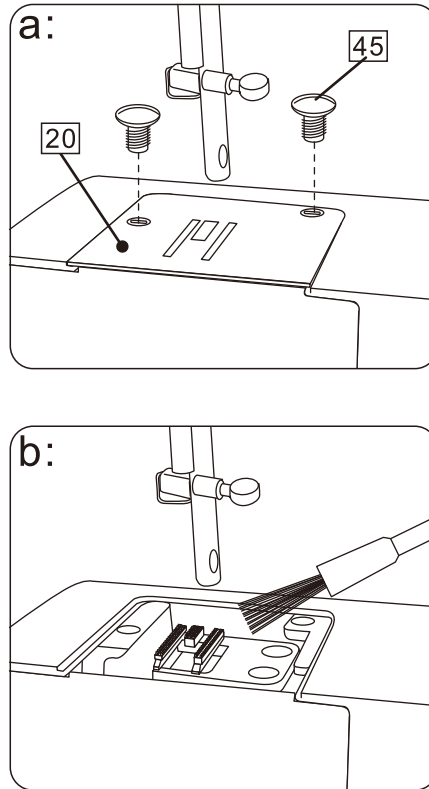

# Makinenizin Bakımı

## Makinenin yağlanması



Temizlemeden önce güç anahtarını kapatın ve makinenin fişini çekin. Bu bölümde açıklananların dışında makineyi sökmeyin.

**46** Alın kapağı vidası

a: Alın kapağını **14** çıkarın.

Alın Kapağı Vidasını **46** gevşetin ve Alın Kapağını **14** sol taraftan çıkarın.

b: Oklarla gösterilen noktaları yağlayın.

Alın Kapağını **14** değiştirin, Alın Kapağı Vidasını **46** sıkın.

**Lütfen aşağıdaki üç koşul altında yağ ekleyin:**

1. Makine 8-12 saat süreyle çalışmaya devam ettiğinde;
2. Makineyi daha uzun bir süre kullandıktan sonra makineyi tekrar kullandığınızda;
3. Makineden kuru aşınma sesi geldiğinde.

a:

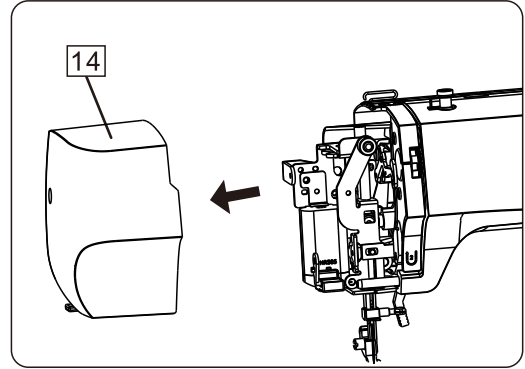
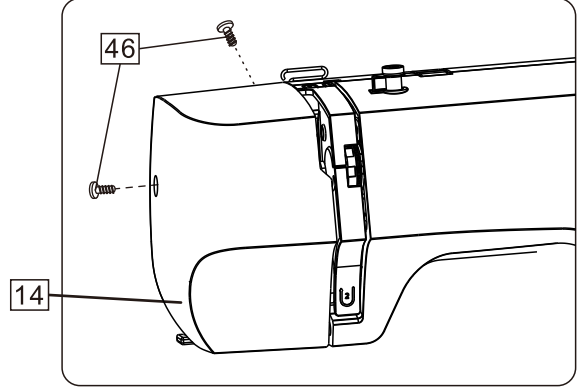

b:

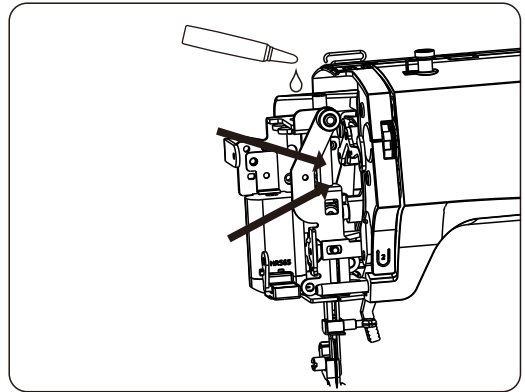

# Sorunları giderme

Sorun	Nedeni	Çözümü
Üst iplik kopuk	<ol style="list-style-type: none"><li>1. Üst ipliğin yanlış takılması.</li><li>2. Aşırı derecede sıkı üst gerginlik.</li><li>3. Körelmiş veya bükülmüş iğne.</li><li>4. İğnenin yanlış takılması.</li><li>5. Dikiş başlangıcında, üst iplik ve alt iplik presçinin altına doğru şekilde sabitlenmemiş.</li><li>6. İplik uygun değil.</li></ol>	<ol style="list-style-type: none"><li>1. Üst ipliği tekrar geçirin (Sayfa 9'a bakın).</li><li>2. Üst gerginliği ayarlayın (Sayfa 13'e bakın).</li><li>3. İğneyi değiştirin (Sayfa 6'ya bakın).</li><li>4. İğneyi tekrar takın (Sayfa 6'ya bakın).</li><li>5. Düzgün çalıştırın (Sayfa 12'ye bakın).</li><li>6. Uygun ipliği takın (Sayfa 7'ye bakın).</li></ol>
Bobin ipliği kopuk	<ol style="list-style-type: none"><li>1. Bobin ipliği, bobin kutusuna doğru şekilde takılmamış.</li><li>2. Çaganozda pamuk havı toplanmış.</li><li>3. Bobin hasarlıdır ve düzgün bir şekilde döndürülmesi imkansızdır.</li></ol>	<ol style="list-style-type: none"><li>1. Bobin ipliğini tekrar geçirin (Sayfa 11'e bakın).</li><li>2. Çaganozu temizleyin (Sayfa 25,26'ya bakın).</li><li>3. Bobini değiştirin (Sayfa 11'e bakın).</li></ol>
İğne kırık	<ol style="list-style-type: none"><li>1. İğnenin yanlış takılması.</li><li>2. Körelmiş ve bükülmüş iğne.</li><li>3. İğne sıkma vidası gevşiyor.</li><li>4. Aşırı derecede sıkı üst gerginlik.</li><li>5. Çok ince iğne.</li></ol>	<ol style="list-style-type: none"><li>1. İğneyi tekrar takın (Sayfa 6'ya bakın).</li><li>2. İğneyi değiştirin (Sayfa 6'ya bakın).</li><li>3. İğne sıkma vidasını sıkın.</li><li>4. Üst gerginliği ayarlayın. (Sayfa 13'e bakın)</li><li>5. Uygun iğne takın. (Sayfa 7'ye bakın)</li></ol>
Dikiş atlıyor	<ol style="list-style-type: none"><li>1. İğnenin yanlış takılması.</li><li>2. Körelmiş veya bükülmüş iğne.</li><li>3. İğne ve (veya) iplik kullanılan kumaşa uygun değil.</li><li>4. Yanlış üst iplik takma.</li><li>5. İğne uygun değil.</li></ol>	<ol style="list-style-type: none"><li>1. İğneyi tekrar takın (Sayfa 6'ya bakın).</li><li>2. İğneyi değiştirin (Sayfa 6'ya bakın).</li><li>3. Uygun iğne ve ipliği takın (Sayfa 7'ye bakın).</li><li>4. Üst ipliği tekrar takın (Sayfa 9'a bakın).</li><li>5. Uygun iğne takın (Sayfa 6'ya bakın).</li></ol>
Dikiş büzülüyor	<ol style="list-style-type: none"><li>1. Aşırı derecede sıkı üst gerginlik.</li><li>2. Üst ipliğin yanlış takılması.</li><li>3. Kullanılan kumaşın üst ipliğinin aşırı kalın olması.</li></ol>	<ol style="list-style-type: none"><li>1. Gerginliği ayarlayın (Sayfa 13'e bakın).</li><li>2. Üst ipliğe tekrar iplik takın (Sayfa 9'a bakın).</li><li>3. Uygun iplik takın (Sayfa 6'ya bakın).</li></ol>
Büzülen besleme	<ol style="list-style-type: none"><li>1. Dişliye iplik sarılı.</li><li>2. İplik sıkışması.</li></ol>	<ol style="list-style-type: none"><li>1. Dişlileri temizleyin (Sayfa 26'ya bakın).</li><li>2. Sıkıştırma ipliğini temizleyin.</li></ol>
Makine çalışmıyor	<ol style="list-style-type: none"><li>1. Güç fişinin takılı olduğundan emin olmama.</li><li>2. Çaganozda iplik sıkışması.</li><li>3. Bobini sardıktan sonra, bobin sarma milinin orijinal konumuna getirilememesi.</li></ol>	<ol style="list-style-type: none"><li>1. Güç konektörünü kontrol edin (Sayfa 3'e bakın).</li><li>2. Sıkıştırma dişlisini temizleyin.</li><li>3. Bobin sarma milini orijinal konumuna itin (Sayfa 8'e bakın).</li></ol>
İplik sıkışması	<ol style="list-style-type: none"><li>1. Dikiş sırasında baskı ayağı kaldırıcısı aşağı inmiyor.</li><li>2. Üst ipliğin yanlış takılması.</li><li>3. Bobine ipliğin yanlış takılması.</li></ol>	<ol style="list-style-type: none"><li>1. Baskı ayağı kaldırıcısını indirin. (Sayfa 4'e bakın).</li><li>2. Üst ipliği tekrar takın (Sayfa 9'a bakın).</li><li>3. Bobin ipliğini tekrar takın (Sayfa 11'e bakın).</li></ol>

# Teknik özellikler

Teknik özellikler	
Model	590
Dikiş Hızı:	650±50 rpm
İğne Boyutu:	14# (90#)
Güç:	70W(motor) + 1W (led lambası)
Voltaj:	AC 220~240V; 50Hz
Baskı Ayağı Yüksekliği:	5.7±0.2 mm
Dikiş Genişliği:	4.5 mm
Dikiş Uzunluğu:	3.6 mm
Ağırlık	Brüt ağırlık 6 kg / Net ağırlık 5 kg
Makine Boyutu:	345 x 145 x 270 mm
Ambalaj Boyutu:	405 x 210 x 335 mm



Üzerinde çarpı işareti bulunan tekerlekli çöp kutusunun anlamı:

Elektrikli cihazları ayrıştırılmamış belediye atıklarıyla birlikte atmayın, ayrı toplama tesisleri kullanın.

Mevcut toplama sistemleri hakkında bilgi için yerel yönetimle iletişime geçin.

Elektrikli cihazlar çöplüklere veya atık toplama sahalarına atılırsa, tehlikeli maddeler yeraltı suyuna sızabilir ve besin zincirine karışarak sağlığınıza ve refahınıza zarar verebilir.

Eski cihazları yenileriyle değiştirirken, satıcının yasal olarak eski cihazlarınızı imha edilmek üzere en azından ücretsiz olarak geri alması gerekir.

